

Særtidende over indsigelsesafgørelser

INDHOLDSFORTEGNELSE	Side
Indsigelsesafgørelser 1992 -1994	1
Kronologisk rækkefølge	
Anfægtede mærker. Indeks	45
Alfabetisk rækkefølge	
Anfægtede mærker. Indeks	47
Indsigelsesbegrundelse	
Særpræg	
I strid med lov, offentlig orden	
Egnet til at vildlede	
Statskendetegn m.v.	
Navn, person, virksomhed, fast ejendom. Portræt	
Ophavsret, titel m.v.	
Forvekslelighed, ansøgte/registrerede mærker	
Forvekslelighed, vitterlig kendte mærker	
Forvekslelighed, velkendte EF-mærker	
Forvekslelighed, velkendte danske mærker	
Forvekslelighed, ibrugtagne mærker	
Disclaimere	
Konventionsprioritet	
Udstillingsprioritet	
Opfordring til sagsanlæg	
Mangelfuld indsigelse	
Andet	

Særtidende over indsigelsesafgørelser udkommer en gang årligt og indeholder resumé af indsigelsesafgørelser truffet i henhold til varemærkeloven og fællesmærkeloven af 6. juni 1991. Den foreliggende udgave omfatter afgørelser truffet i 1996.

Afgørelser

Kronologisk rækkefølge

(111) VR 09.402 1992
(511) Kl. 3

(540)

LIQUID ICE

Varesammenfald, men ikke mærkelighed. Bogstaverne ICE hhv. første og sidste element, og I. C. E. vil blive udtalt som bogstaver og ikke som "ice".

≠

(111) VR 02.453 1990
(511) Kl. 3

(540)

I. C. E. JOICO

(111) VR 11.153 1992
(511) Kl. 16,25,41-42

(540)

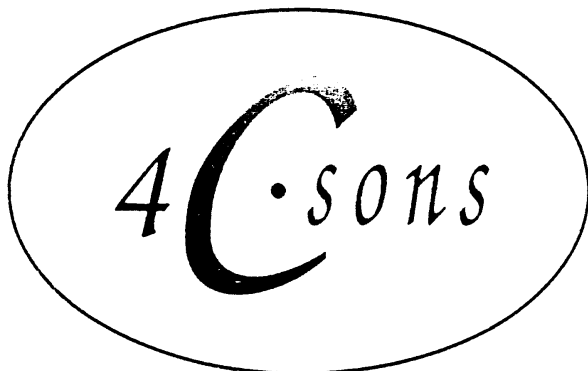

Mærkelighed, idet mærkerne udtales ens på engelsk. Mærket opfattes imidlertid ikke som indsigers virksomhedsnavn Four Seasons Hotels (Barbados Ltd.) Registreringen opretholdt efter begrænsning.

≠

(111) VR 02.684 1992
(511) Kl. 42

(540)



(111) VR 00.854 1993
(511) Kl. 12

(540)

TESTRO

Feltopdelingen er forskellig i mærkerne, og de indeholder forskellige ord henholdsvis bogstaver. Mærkerne ligner efter en samlet vurdering ikke hinanden så meget, at mærkelighed er til stede.

≠

(111) VR 00.561 1951
(511) Kl. 7,12

(540)

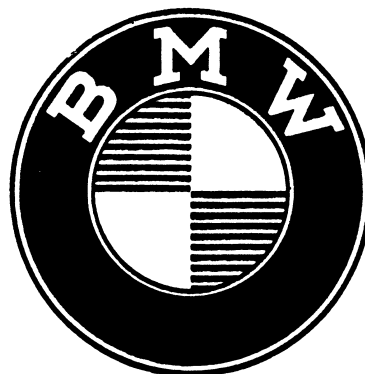

(111) VR 03.852 1993
(511) Kl. 29

(540)

PICK & MIX

Pick & Mix findes ikke at angive en beskaffenhed ved varen og findes således at have et vist særpræg. Da mærket ikke angiver nogen art eller beskaffenhed ved varen, er mærket ikke vildledende.

(111) VR 06.163 1993
(511) Kl. 9,16,25,28,41

(540)

HUGO

Varesammenfald, men ikke mærkelighed mellem mærket med fornavnet HUGO og mærkerne med for- og efternavnet HUGO BOSS.

≠

(111) VR 01.561 1984
(511) Kl. 25

(540)

HUGO BOSS

≠

(111) VR 02.905 1990
(511) Kl. 9,14,16,18,25,28,34

(540)

HUGO BOSS

(111) VR 08.720 1993
(511) Kl. 25

(540)

URBAN OUTFITTERS

Ikke dokumenteret, at indsigers virksomhedsnavn og varemærke blev brugt i Danmark på ansøgningstidspunktet. Indsigers mærke anses ikke for vitterligt kendt.

≠

(540)

URBAN OUTFITTERS

(111) VR 00.533 1994
(511) Kl. 5

(540)

CLINAMIN

Ikke mærkelighed. Tillagt vægt, at mærkeelementet CLI- er hyppigt forekommende i kl. 5.

≠

(111) VR 07.345 1990
(511) Kl. 5

(540)

CLIVARIN

(111) VR 00.813 1994
(511) Kl. 38

(540)

C-SAT

Mærkerne adskiller sig fra hinanden ved to af indsigermærkets seks bogstaver. Alligevel ret stor synsmæssig forskel, ligesom udtalen af de to mærker er ret forskellig. Når hertil lægges, at SAT er svagt, er der ikke risiko for forveksling.

≠

(111) VR 01.404 1967
(511) Kl. 38

(540)

COMSAT

(111) VR 00.880 1994
(511) Kl. 18,25,35

(540)

AND

AND er et internationalt symbol for staten Andorra, hvilket bl. a fremgår af FNs spanske liste over landekoder. Antaget at en landekode ikke er et statskendetegn i §14s forstand. Desuden har AND flere kendte betydninger på dansk

(111) VR 01.107 1994
(511) Kl. 30

(540)



Mærkedelene SUPER MIX har ikke særpræg for varen Blandet slik. Mærkerne ligner ikke hinanden i deres figurlige udformning.

≠

(111) VR 06.989 1991
(511) Kl. 30

(540)



(111) VR 02.185 1994
(511) Kl. 2

(540)

MATEX

MATEX anset for forveksleligt med MATAS. Indehaver af MATEX anmodet om at begrænse sig i relation til farvestoffer til tekstiler.

=

(210) VG 00.231 1961
(511) Kl. 1-3,5,9-10,21,30

(540)



=

(210) VG 00.230 1961
(511) Kl. 1-3,5,9-10,21,30

(540)





(111) VR 02.304 1993
(511) Kl. 1,3,5,16

(540)

Matas

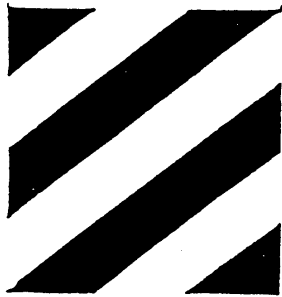

(111) VR 11.168 1992
(511) Kl. 3,5

(540)



(111) VR 10.763 1992
(511) Kl. 3,5

(540)

Matas



(111) VR 02.959 1994
(511) Kl. 5

(540)

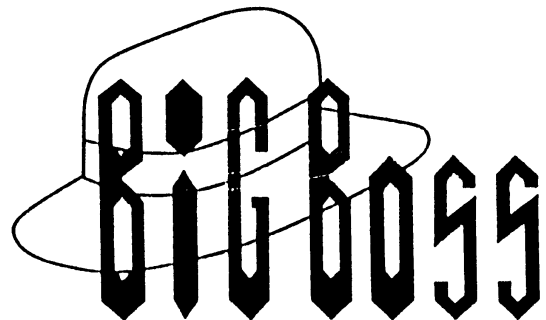

Ansøgers mærke velkendt. BIG BOSS og BOSS adskiller sig dels ved den figurlige udformning, dels ved BIG, hvorved der ikke er så stor mærkelighed, at der vil være tale om utilbørlig udnyttelse af indsigers mærke.



(111) VR 00.528 1987
(511) Kl. 3

(540)

BOSS

(111) VR 04.279 1994

(511) Kl. 25

(540)



Varesammenfald men ikke mærkelighed, da mærkerne selvom de består bl. a. 2 C'er h. h. v. G'er afviger tydeligt fra hinanden.

≠

(111) VR 00.575 1980

(511) Kl. 18,25

(540)

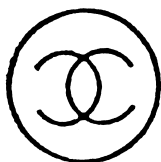

(111) VR 04.615 1994

(511) Kl. 29

(540)

SNACKERS

Mærkelighed, men ikke varesammenfald mellem pølser fremstillet af grøntsager i klasse 29 og indsigers varefortegnelser i klasse 30. Antaget at indsigers mærker er kendte, men ikke velkendte.

≠

(111) VR 03.009 1969

(511) Kl. 30

(540)

SNICKERS

≠

(111) VR 02.751 1989

(511) Kl. 30

(540)

SNICKERS

≠

(111) VR 07.596 1991

(511) Kl. 30

(540)



(111) VR 04.640 1994

(511) Kl. 3

(540)

CHAMPAGNE YVES SAINT LAURENT

Champagne status som verdensmærke. Forbeholdt producenter af og handlende med vin, der har ret til betegnelsen, at drage fordel af betegnelsens renommé + goodwill. Vildledende med hensyn til varernes geografiske og kommercielle oprindelse.

(111) VR 04.674 1994
(511) Kl. 10

(540)

BIOGEL INDICATOR

Ikke vareartslighed mellem tandbørster og handsker til brug for tandlæger. Lagt vægt på, at aftagerkredsen er forskellig. Indicator formentlig ikke uden særpræg, men indsigelsen ikke taget til følge på grund af manglende vareartslighed.

≠

(111) VR 00.458 1992
(511) Kl. 21

(540)

INDICATOR

(111) VR 04.799 1994
(511) Kl. 29-30

(540)

...en Verden fuld af Smag.

Sloganet "En verden af velsmag" er sammensat efter naturlig sprogbrug, og beskyttelsesomfanget af et sådant slogan er meget begrænset. Varemærket og det anvendte slogan ikke anset for forvekslelige.

≠

(540)

EN VERDEN AF VELSMAG

(111) VR 04.992 1994
(511) Kl. 3,5

(540)

REVENA

Mærkelighed i kl.3 og ligeartethed mellem cremer i kl. 5 og kosmetiske præparater i kl. 3. Ikke mærkelighed, da begyndelsen af mærkerne adskiller sig væsentligt.

≠

(111) VR 00.107 1938
(511) Kl. 3

(540)

JUVENA

≠

(111) VR 00.708 1992
(511) Kl. 1,3-4,8-9,11-12,14,16, 18-21,24-25,28

(540)

JUVENA

(111) VR 05.109 1994
(511) Kl. 41

(540)

HÅNDPLUGGED

Mærkernes indledning UN og HÅND har hver deres kendte betydning. Sammen med endelsen PLUGGED giver de hver sin association. Unplugged er ikke en særegen titel for underholdning, da den leder tanken hen på akustisk musik.

≠

(540)

UNPLUGGED

(111) VR 05.263 1994
(511) Kl. 9,16,38

(540)

AXIS

AXIS indgår i sin helhed i indsigers mærke og er identisk med den dominerende del i dette mærke.

=

(111) VR 00.015 1994
(511) Kl. 9,42

(540)



(111) VR 05.283 1994
(511) Kl. 25

(540)

BIG TAB

Varesammenfald, men den fælles forekomst af ordet tab i mærkerne ikke tilstrækkelig til at medføre forvekslingsrisiko. Indsigers brug af mærkerne fandtes ikke at kunne medføre en antagelse om forbindelse mellem mærkerne.

≠

(111) VR 01.645 1984
(511) Kl. 25

(540)

RED TAB

≠

(111) VR 01.586 1990
(511) Kl. 25

(540)

SILVER TAB

≠

(111) VR 01.587 1990
(511) Kl. 25

(540)



(111) VR 05.428 1994
(511) Kl. 5

(540)

PREVEON

Af mærkernes syv bogstaver er de seks identiske, ligesom begge mærker har tre stavelser. Kun den sidste er dog identisk, ligesom der ikke foreligger direkte varesammenfald. Mærkelighed foreligger derfor ikke.

≠

(111) VR 06.957 1990
(511) Kl. 5

(540)

PREV-LONG

(111) VR 05.886 1994
(511) Kl. 9,16,35-36,41-42

(540)

DenMa®ks

Det fælles element i mærkerne er "R" i en cirkel. Der er ikke grundlag for at antage, at indsiger har opnået idébeskyttelse til symbolet. Det registrerede mærke er ikke forveksleligt med mærket JETTE SANDEL T(R)ADEMARKS.

≠

(540)

(111) VR 05.886 1994
(511) Kl. 9,16,35-36,41-42

(540)

DenMa®ks

Da "Danmark" er en særdeles velkendt oprindelsesangivelse, kan der ikke være tvivl om, at der ved registrering af et varemærke som det foreliggende, ikke vil være opnået eneret til ordet DANMARK. Indsigelsen tages således ikke til følge.

(111) VR 06.163 1994
(511) Kl. 25,28

(540)



Varesammenfald, men mærkeelementerne BOY og BODY meget forskellige også begrebsmæssigt. Indsigers mærke er et ordmærke, medens det angrebne mærke er et figurmærke. Efter en helhedsvurdering fandtes mærkerne ikke forvekslelige.

≠

(111) VR 03.337 1989
(511) Kl. 25

(540)

BODY GEAR

(111) VR 06.733 1994
(511) Kl. 30,32

(540)

HAIBLO

Ikke mærkelighed. Tillagt vægt, at det angrebne mærke alene udtales i to stavelser. Mærket HARIBO er velkendt. HAIBLO opfattes ikke som indsigers virksomhedsnavn HARIBO.

≠

(111) VR 00.118 1949
(511) Kl. 30

(540)



≠

(111) VR 04.266 1984
(511) Kl. 30

(540)



≠

(111) VR 01.152 1947
(511) Kl. 30

(540)

HAR I GO

(111) VR 07.276 1994
(511) Kl. 31

(540)

Olympisches Feuer

Mærkerne må anses for forvekslelige, da det kan antages at der er en forbindelse mellem mærkerne, herunder bl. a. en sær-lig aftale mellem indsiger og mærkeindehaver om benyttelse af mærket (sponsoraftale).

=

(111) VR 02.569 1982
(511) Kl. 1-42

(540)



(111) VR 07.358 1994
(511) Kl. 30

(540)

MAXIMUM

Mærket MAXIMUM er suggestivt, men ikke beskrivende. Mærkerne MAXIMUM og MAGNUM er visuelt og auditivt forskellige og derfor ikke forvekslelige. MAXIMUM og MAX adskiller sig fra hinanden visuelt, auditivt og begrebsmæssigt.

≠

(111) VR 05.040 1989
(511) Kl. 30

(540)

MAGNUM

≠

(111) VR 00.328 1994
(511) Kl. 30

(540)



≠

(111) VR 06.638 1994
(511) Kl. 30

(540)

MAGNUM

(111) VR 07.358 1994
(511) Kl. 30

(540)

MAXIMUM

Auditivt adskiller mærkerne sig fra hinanden. MAXIMUM er et suggestivt mærke, der giver andre associationer end mærket MAXIM. Mærkerne er derfor ikke forvekslelige i deres helhed.

≠

(111) VR 00.901 1948
(511) Kl. 30

(540)

MAXIM

(111) VR 07.846 1994
(511) Kl. 9

(540)



Indsigers mærke indarbejdet for TV-underholdningsvirksomhed. Ligeartethed mellem denne tjenesteydelse og visse varer i klasse 9.

≡

(540)

MOST WANTED

(111) VR 07.973 1994
(511) Kl. 25

(540)

PEPITO

Mærket PEPITO vil ikke i Danmark i almindelighed blive opfattet som en diminutiv form af PEPE. Da mærkerne derudover kun har første stavelse til fælles, er det direktoratets opfattelse, at mærkerne ikke er forvekslelige.

≠

(111) VR 01.032 1991
(511) Kl. 25

(540)

PEPE

(111) VR 08.199 1994
(511) Kl. 9

(540)

UNPLUGGED

Brug for TV-underholdningsvirksomhed anset for dokumenteret. Ikke vareartssammenfald med de registrerede kl. 9-varer. Mærket leder tanken hen på akustisk musik og er derfor ikke anset som særegen titel for TV-underholdning og musikprogrammer

≠

(540)

UNPLUGGED

(111) VR 08.345 1994
(511) Kl. 9,12

(540)

OILTECH

Mærkeindehavers ret til varemærket OILTECH ældre end indsigers ret til selskabsnavnet Oiltech Danmark ApS. Indsiger havde ikke dokumenteret brug forud for mærkeindehavers ansøgning.

(111) VR 08.421 1994
(511) Kl. 21

(540)



Betterware ikke forvekslelig med det kendte Tupperware. Lagt til grund, at ordet TUPPER ikke associerer til ordet "bedst", men fremstår som et fantasiord.

≠

(111) VR 04.098 1975
(511) Kl. 21

(540)

Tupperware

≠

(111) VR 02.593 1963
(511) Kl. 16,21

(540)

TUPPERWARE

(111) VR 08.422 1994
(511) Kl. 21

(540)

BETTERWARE

BETTERWARE ligner ikke det kendte TUPPERWARE. Lagt til grund, at TUPPER ikke associerer til ordet "bedst", men opfattes som et fantasiord.

≠

(111) VR 04.098 1975
(511) Kl. 21

(540)



≠

(111) VR 02.593 1963
(511) Kl. 16,21

(540)

TUPPERWARE

(111) VR 08.442 1994
(511) Kl. 16,35-36,41-42

(540)



Brug ikke godtgjort for softwaremanualer og brugervejledninger samt for edb-relaterede tjenesteydelser i klasse 42.

≠

(111) VR 03.506 1990
(511) Kl. 9

(540)



(111) VR 08.538 1994
(511) Kl. 7

(540)

Split Fire

Indsiger ikke dokumenteret ved brug at have opnået ret til varemærket SPLITFIRE.

≠

(540)

SPLITFIRE

(111) VR 08.568 1994
(511) Kl. 2

(540)

ZAPON

Ordet ZAPON er en generisk betegnelse for en klar lak. Mærket ZAPON vil derfor være vildledende med hensyn til varens anvendelse for farvestoffer og pigmenter til iblanding i andre malings- eller laktyper end zapolak.

(111) VR 08.797 1994
(511) Kl. 3,5,29

(540)



Varesammenfald foreligger i klasse 3. Eneret ikke opnået til Q8. Mærkernes længde meget forskellig, hvortil kommer, at Q8 hverken er identisk eller næsten identisk med Q70. Det er ikke dokumenteret, at Q8 er indarbejdet for Q70-varerne.

≠

(111) VR 01.010 1991
(511) Kl. 2-6,8-9,13-14,16,18,20-21, 25,28-32,34

(540)

Q8 - BILISTKLUB

≠

(111) VR 01.011 1991
(511) Kl. 2-6,8-9,13-14,16,18,20-21, 25,28-32,34

(540)

Q8 - BILISTCLUB

≠

(111) VR 01.013 1991
(511) Kl. 2-6,8-9,13-14,16,18,20-21, 25,28-32,34

(540)

Q8 DRIVER'S CLUB

≠

(111) VR 01.012 1991
(511) Kl. 2-6,8-9,13-14,16,18,20-21, 25,28-32,34

(540)

Q8 CAR CLUB

(111) VR 08.845 1994
(511) Kl. 3,25,29-30,32

(540)

PRISUNIQ

Ikke dokumentation for brug her i landet af indsigers mærke som virksomhedsnavn eller som varemærke. Status som et vitterlig kendt mærke kunne ikke antages at foreligge.

(111) VR 00.310 1995
(511) Kl. 5

(540)

DIFUCREM

Mærkerne har alene den første stavelse fælles og ligner ikke hinanden hverken lydligt eller synsmæssigt.

≠

(111) VR 02.718 1990
(511) Kl. 5

(540)

DIFLUCAN

(111) VR 00.601 1995
(511) Kl. 1,5,7-8,31,42

(540)



Varesammenfald, men ikke mærkelighed. Forstavelserne EURO- hhv. EVER lydligt meget forskellige. EVERGREEN har en meget kendt betydning. GREEN betyder "grøn", hvortil der ikke kan opnås eneret.

≠

(111) VR 01.792 1974
(511) Kl. 1,5

(540)

EVERGREEN

(111) VR 00.713 1995
(511) Kl. 9,16,35-36,38,41-42

(540)



Mærket har særpræg p. g. a. figurelementet, og ikke grundlag for disclaimer for navnet. Det kronede posthorn bevirker ikke en vildledning m. h. t. tjenesteydelsens art, og mærkeindehaver har hjemmel til at benytte dette.

(111) VR 00.734 1995
(511) Kl. 36

(540)

GIROFON

Mærket har særpræg, da sammensætningen af ordene GIRO og FON udgør et kunstord, der giver visse associationer, men ikke er direkte beskrivende for de tjenesteydelser, registreringen omfatter.

(111) VR 00.809 1995
(511) Kl. 41

(540)



Betegnelsen Blomsterskolen må som udgangspunkt anses for at være en ikke særpræget betegnelse. Det er ikke i sagen dokumenteret, at betegnelsen er indarbejdet som varemærke for indsiget.

≠

(540)

BLOMSTERSKOLEN

(111) VR 00.823 1995
(511) Kl. 3,5

(540)

HTH

Kosmetiske og medicinske hudcremer ikke fundet forekslig med varer i klasse 1.

≠

(111) VR 03.442 1973
(511) Kl. 1

(540)



(111) VR 00.895 1995
(511) Kl. 32

(540)

KLIKLÅG

Mærket er ikke direkte beskrivende for de varer, der er omfattet af registreringen, d. v. s. varer i klasse 32, bl. a. drikkevarer.

(111) VR 00.904 1995
(511) Kl. 33

(540)

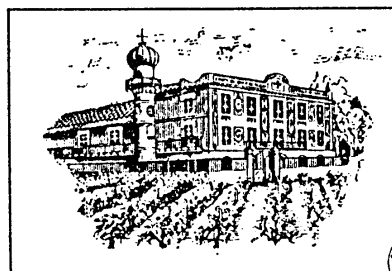

Producido en España

TORRE ORIA
VILLA IÑIGO

Cosecha 1988

GRAN RESERVA ESPECIAL

Elaborado y embotellado en la propiedad
TORRE ORIA, S. COOP. V.
DERRAMADOR - REQUENA - ESPAÑA



R.E. 5370-V - R.S.I. 30.8045/V

75cl.

Mærkerne ligner ikke i deres helhed

≠

(111) VR 01.373 1964
(511) Kl. 33

(540)

TORRES



≠

(111) VR 03.468 1975
(511) Kl. 33

(540)

TORRES



≠

(111) VR 04.588 1975
(511) Kl. 33

(540)

TORRES

VIÑASOL

≠

(111) VR 03.141 1991
(511) Kl. 33

(540)

MIGUEL TORRES

≠

(111) VR 03.741 1991
(511) Kl. 33

(540)

TORRES

(111) VR 00.929 1995
(511) Kl. 5

(540)

MINIMICROSPHERES

Ikke grundlag for at antage, at mærket skulle mangle fornødent særpræg

(111) VR 01.062 1995
(511) Kl. 35,40,42

(540)



Risiko for kollision mellem selskabets registrerede formål og branchekode og de tjenesteydelser i klasse 35,40 og 42, som mærket er registreret for.

=

(540)

HIGHLIGHT REPRO A/S

(111) VR 01.481 1995
(511) Kl. 9,38,41

(540)

GOLD CLASSIC RADIO

Den fremsendte dokumentation fandtes ikke at give tilstrækkelig belæg for at antage, at der var opnået eneret til ordene i indsigermærket. Herefter fandtes der ikke at være risiko for forveksling mellem mærkerne.

≠

(111) VR 02.560 1994
(511) Kl. 9,16,38

(540)



(111) VR 01.645 1995
(511) Kl. 21

(540)

SCANCOOK

Varesammenfald, men ikke mærkelighed. Hverken visuel, fonetisk eller begrebsmæssig sammenhæng mellem PAN og COOK.

≠

(111) VR 00.572 1986
(511) Kl. 21

(540)

SCANPAN

(111) VR 01.815 1995
(511) Kl. 33

(540)

SWISS GOLD

GOLD har en fremtrædende plads i SWISS GOLD og i Old Switzerland GOLDKENN GOLD. Switzerland og SWISS er quasi-identiske, og mærkerne ligner derfor hinanden i deres helhed. Ikke varesammenfald eller lighed med de øvrige indsigermærker.

≠

(111) VR 00.707 1994
(511) Kl. 33

(540)

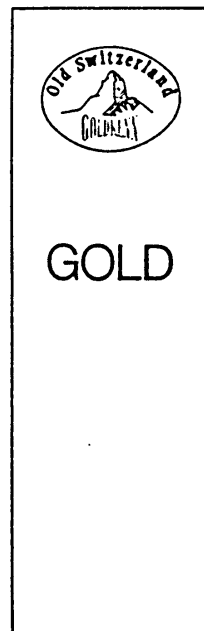

≠

(111) VR 00.706 1994
(511) Kl. 33

(540)

GOLDKENN

≠

(111) VR 07.388 1989
(511) Kl. 30,33

(540)

GOLDKENN

≠

(111) VR 00.157 1990
(511) Kl. 30

(540)



≠

(111) VR 03.367 1985
(511) Kl. 30

(540)

SWISS CHOCOLATE BANK

(111) VR 01.943 1995
(511) Kl. 9

(540)

PLANAR

Varesammenfald foreligger. Da mærkerne kun adskiller sig fra hinanden ved den svage forstavelse SUPER, blev indsigelsen taget til følge

=

(111) VR 07.044 1990
(511) Kl. 9,37,41

(540)

SUPERPLANAR

(111) VR 02.122 1995
(511) Kl. 3,5

(540)

BIO-H-TIN

Ikke risiko for, at det kan antages, at der er en forbindelse mellem det angrebne og indsigers mærker alene på grund af selve opbygningen af sidstnævntes mærker, der består af BIO efterfulgt af en stofbetegnelse.

≠

(111) VR 04.856 1990
(511) Kl. 5

(540)

BIO-GERMANIUM

≠

(111) VR 04.880 1990
(511) Kl. 5

(540)

BIO-QINON

≠

(111) VR 04.881 1990
(511) Kl. 5

(540)

BIO-SILICA

≠

(111) VR 08.219 1991
(511) Kl. 5

(540)

BIO-GLANDIN

≠

(111) VR 03.407 1987
(511) Kl. 5

(540)

BIO-CHROM

(111) VR 02.254 1995
(511) Kl. 28

(540)

PLAYMAKERS

Selskabet PLAY GROUP ApS, med binavnet PLAYMAKER ApS har ikke at gøre med legetøj eller dermed ligeartede varer, hvorfor selskabsnavnet ikke udgør nogen hindring for varemærket.

(111) VR 02.262 1995
(511) Kl. 12-13,18,25,28,36-37, 41-42

(540)

Golf-Sam

GOLF er brugt og indarbejdet for automobiler. GOLF besidder ikke særpræg for golfvogne. Det indarbejdede mærke er således ikke til hinder for, at mærker indeholdende GOLF kan registreres for golfvogne.

≠

(540)

GOLF

(111) VR 02.654 1995
(511) Kl. 25

(540)

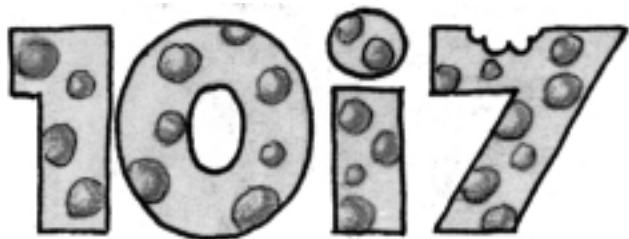

TI-I-SYV er et erhvervmæssigt anvendt kendetegn for indsigers virksomhed og merchandising og som sådant beskyttet overfor forvekslelige mærker, som 10i7 findes at være.

=

(540)

TI-I-SYV

(111) VR 02.655 1995
(511) Kl. 25

(540)



TI-I-SYV er et erhvervmæssigt anvendt kendetegn for indsigers virksomhed og merchandising og som sådant beskyttet overfor forvekslelige mærker, som 10-7 findes at være

=

(540)

TI-I-SYV

(111) VR 02.656 1995
(511) Kl. 25

(540)



TI-I-SYV er et erhvervmæssigt anvendt kendetegn for indsigers virksomhed og merchandising og som sådant beskyttet overfor forvekslelige mærker, som 10i7 findes at være.

=

(540)

TI-I-SYV

(111) VR 02.841 1995
(511) Kl. 30

(540)

CHOKOLADETUNGER

CHOKOLADETUNGER ikke særpræget for chokolade. Lagt vægt på, at tungeformen for chokolade er kendt gennem mangeårig markedsføring af KATTETUNGER.

(111) VR 02.964 1995
(511) Kl. 25

(540)

TRUE VALUE

Den fremsendte dokumentation gav efter direktoratets opfattelse ikke tilstrækkelig belæg for, at indsigermærket True Value kunne antages at være "vitterlig kendt" eller velkendt her i landet

(111) VR 03.076 1995
(511) Kl. 5

(540)

PALOFEN

Begge mærker består af 3 stavelser og har både den første og den sidste stavelse fælles (identiske).

=

(111) VR 03.255 1994
(511) Kl. 5

(540)

PANAFEN

(111) VR 03.111 1995
(511) Kl. 6-8,37,42

(540)

Ikke mærkelighed og endvidere tvivlsomt, om der er lighed mellem varer og tjenesteydelser.

≠

(111) VR 03.367 1989
(511) Kl. 9

(540)

AVNET

≠

(111) VR 07.182 1994
(511) Kl. 39,42

(540)

AVNET

(111) VR 03.179 1995
(511) Kl. 29

(540)

Cavi-Art

Mærket har særpræg og er ikke beskrivende for varearten kaviar.

(111) VR 03.424 1995
(511) Kl. 29,42

(540)

Brug af indsigermærket i udlandet. Indsigermærket ikke status som vitterlig kendt. Ikke dokumenteret brug i DK. Antaget at mærkeindehaver i ond tro ved ansøgningens indgivelse, men ikke fornøden hjemmel til at tage indsigelsen til følge.

(111) VR 03.428 1995
(511) Kl. 35

(540)

ORGANISATIONSPROFIL

Manglende adskillelsesevne. Uagtet sproglig nydannelse kunne dette ikke i sig selv medføre særpræg, da ordet er dannet af kendte sprogelementer sammensat efter sædvanlige normer for orddannelser.

(111) VR 03.455 1995
(511) Kl. 39,41-42

(540)



Næsten identitet mellem varemærke og indsiges firmanavn, men ikke sammenfald mellem brancheangivelsen BOGHANDELEN VERDENS HJØRNET og tjenesteydelserne omfattet af varemærket. Ikke indsendt dokumentation for brug for andre tjenesteydelser.

≠

(540)

**BOGHANDELEN VERDENS-
HJØRNET**

(111) VR 03.531 1995
(511) Kl. 38,42

(540)

Byagers Byro A/S

JOURNALISTIK & PR

BYRO ikke forvekslelig med BYAGERS BYRO A/S. Selskabet havde efter registrering skiftet navn; dette var ikke omfattet af Vml § 14, nr. 1, jf. A/S-loven § 153.

(111) VR 03.894 1995
(511) Kl. 16,25

(540)

BABY-DRY

Ikke særpræg for bleer, idet mærket kan angive, at der er tale om bleer, der holder babyen tør.

(111) VR 03.933 1995
(511) Kl. 25

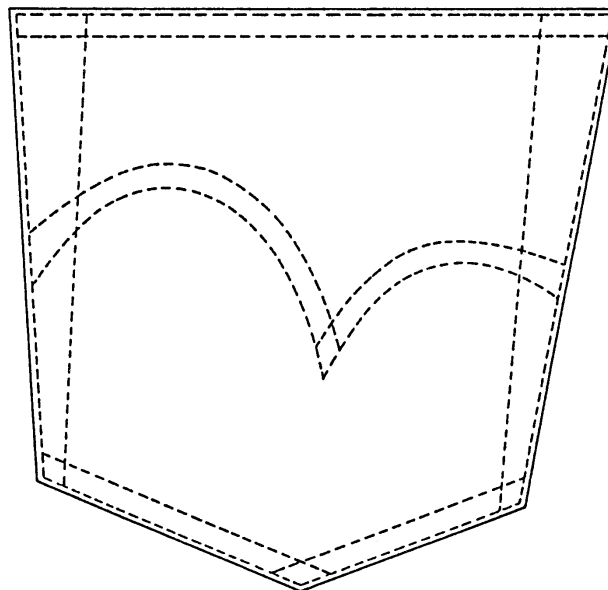

Mærkerne ligner ikke hinanden i deres helhed. For så vidt angår VR 956 1975 adskiller mærkerne sig, trods flere sammenfaldende enkeltheder, sig fra hinanden i deres helhed, særligt under hensyn til asymmetrien i det angrebne mærke.

≠

(111) VR 00.472 1960
(511) Kl. 25

(540)



≠

(111) VR 00.956 1975
(511) Kl. 25

(540)

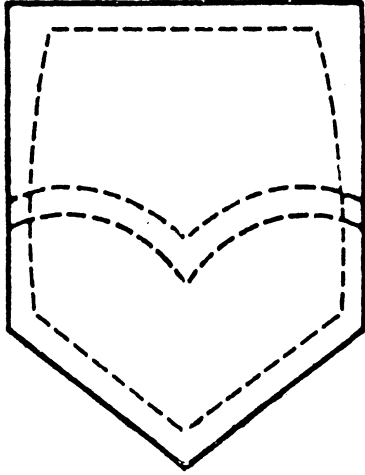

≠

(111) VR 03.303 1979
(511) Kl. 25

(540)

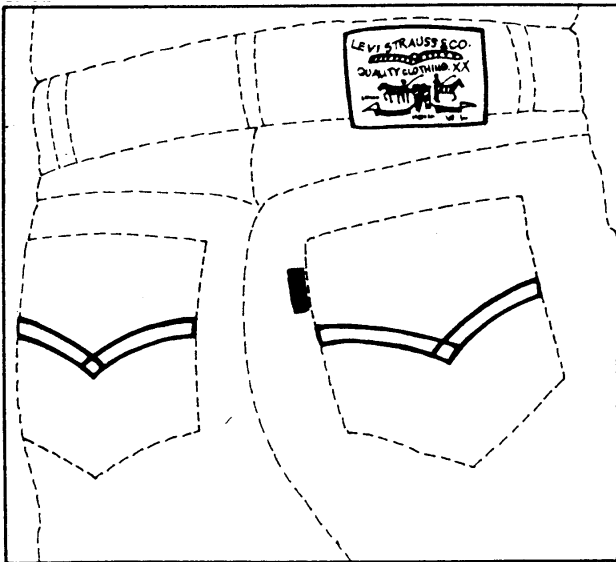

≠

(111) VR 03.277 1989
(511) Kl. 18,25

(540)

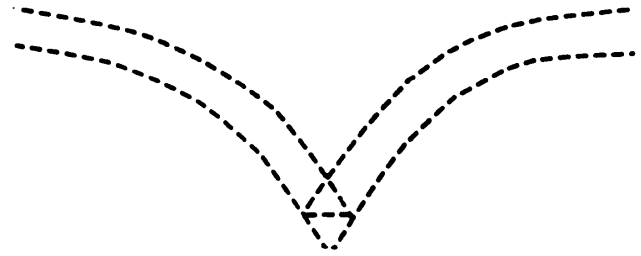

(111) VR 03.996 1995
(511) Kl. 32

(540)

MOSTELL

Varesammenfald, men ikke mærkelighed. Der er bl. a. lagt vægt på, at mærkernes begyndelsesstavelser adskiller sig væsentligt fra hinanden.

≠

(111) VR 05.790 1989
(511) Kl. 30,32-33

(540)

MARTELL

≠

(111) VR 03.136 1987
(511) Kl. 33

(540)



≠

(111) VR 00.702 1993
(511) Kl. 33

(540)

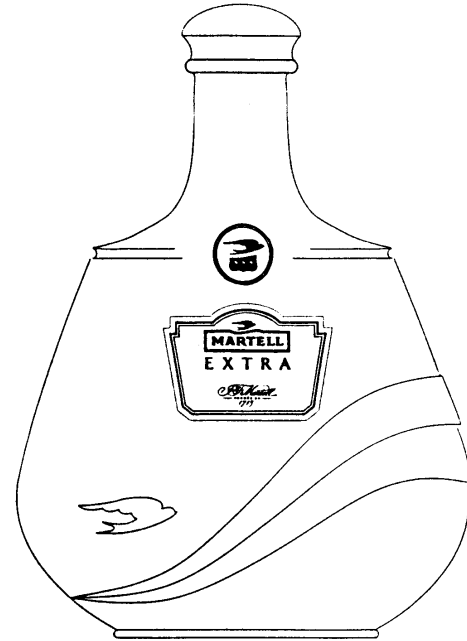

≠

(111) VR 01.885 1991
(511) Kl. 33

(540)



≠

(111) VR 00.703 1993
(511) Kl. 33

(540)



(111) VR 04.040 1995
(511) Kl. 29-30

(540)

Lätta - det er DIN krop

Ikke mærkelighed, da Lätta er det dominerende element i det angrebne mærke, hvor ordet DIN indgår i en sætning som led i sædvanligt sprogbrug.

≠

(111) VR 07.982 1994
(511) Kl. 29

(540)

DIN

(111) VR 04.065 1995
(511) Kl. 17,37

(540)

Isofiber

Den af indsiger fremsendte dokumentation fandtes ikke tilstrækkelig til at godtgøre, at indsiger havde en bedre ret til mærket Isofiber end mærkeindehaveren

(111) VR 04.085 1995
(511) Kl. 21

(540)

Sterling Rescue

Mærkelighed, men ikke varesammenfald. Brancheerklæring ikke fyldestgørende, når kravet er "velkendt". Flere andre STERLING-mærker for andre varer og andre indehavere før indsigers mærke 1992. Samlet vurdering ingen utilbørlig udnyttelse.

≠

(111) VR 04.032 1992
(511) Kl. 1,3,21

(540)

STERLING

(111) VR 04.249 1995
(511) Kl. 9

(540)

MEDIANIX

Ikke fundet MEDIANIX forvekslelig med MEDIMAX. Lagt vægt på, at der alene er begrænset varesammenfald. Også lagt vægt på, at MAX har en kendt betydning, og at begge indehavere er selskaber, der bærer navnet MEDIMAX.

≠

(111) VR 02.262 1994
(511) Kl. 7,9,11,20-21,28

(540)

MEDIMAX

(111) VR 04.338 1995
(511) Kl. 9,25

(540)

CENTURION

Mærkelighed, men ikke varesammenfald/lighed mellem sikkerhedshjelm og cykelhjelm i klasse 9 og cykler og dele dertil i klasse 12. Ikke dokumentation for, at indsigermærkerne må anses for at være velkendte mærker.

≠

(111) VR 02.891 1977
(511) Kl. 12

(540)

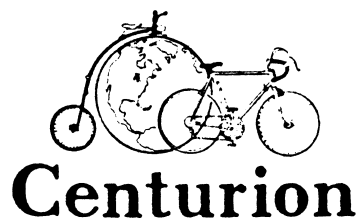

≠

(111) VR 03.025 1988
(511) Kl. 12

(540)

CENTURION SUPER ELITE

≠

(111) VR 03.595 1991
(511) Kl. 12

(540)

CENTURION BASIC(111) VR 04.375 1995
(511) Kl. 29-31

(540)

DA CAPO

Mærkelighed og vareartslighed i klasse 30 mellem mel og næringsmidler af korn overfor macaroni, ris, sago og tapioca.

=

(111) VR 01.281 1956
(511) Kl. 29-30

(540)

DACAPO(111) VR 04.415 1995
(511) Kl. 41

(540)

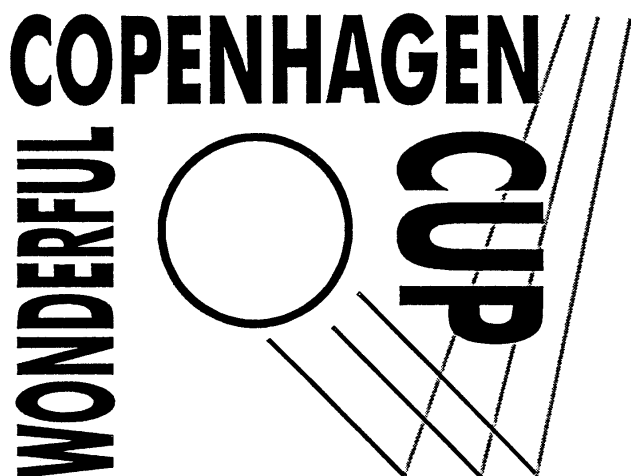

Ikke dokumenteret, at ordene i mærket er indarbejdet for indsiger. Påstand om disclaimer for ordene i mærket taget til følge.

(111) VR 04.609 1995
(511) Kl. 32

(540)

REX ROYAL

Varesammenfald foreligger. Mærkelighed findes ikke at foreligge under hensyn til, at ordet REX er den første og mest dominerende del i mærket. Brug ikke dokumenteret.

≠

(111) VR 00.158 1988
(511) Kl. 32

(540)

ROYAL CLUB

≠

(111) VR 01.122 1986
(511) Kl. 32

(540)

ROYAL EXPORT

≠

(111) VR 00.071 1988
(511) Kl. 32

(540)



≠

(111) VR 08.480 1993
(511) Kl. 32

(540)



(111) VR 04.639 1995
(511) Kl. 3,5

(540)

SENSIUM

Stor lydelig lighed, Begge mærker/mærkedele består af 7 bogstaver, hvoraf alene 2 er forskellige. Endvidere stor lighed mellem bogstaverne Z og S.

=

(111) VR 02.528 1971
(511) Kl. 3,5

(540)

ZENDIUM

=

(111) VR 02.947 1980
(511) Kl. 3

(540)



=

(111) VR 02.274 1983
(511) Kl. 3

(540)



=

(111) VR 09.017 1992
(511) Kl. 3,5,10,21

(540)

ZENDIUM ZENCITIVE

=

(111) VR 09.018 1992
(511) Kl. 3,5,10,21

(540)



(111) VR 04.644 1995
(511) Kl. 9,11

(540)



Det angrebne mærke har tidligere prioritet end indsigers selskabsnavn Tek Know International ApS. Indsigers påstand om, at mærket er overdraget til indsiger ligger det uden for direktoratets kompetence at afgøre. Sag ikke anlagt efter § 21.

(111) VR 04.644 1995
(511) Kl. 9,11

(540)



Varesammenfald. Mærkeelementet Tec svagt og mærkerne lignerefter direktoratets opfattelse ikke hinanden i deres helhed og på en sådan måde, at der er risiko for forveksling.

≠

(111) VR 04.547 1989
(511) Kl. 9

(540)

TEC

(111) VR 04.658 1995
(511) Kl. 3

(540)



a c t i o n
REPLAY
sport

Indsigers mærke er identisk med den dominerende orddel i det angrebne mærke.

=

(111) VR 02.996 1994
(511) Kl. 3,14,18

(540)

REPLAY

(111) VR 04.793 1995
(511) Kl. 9,37,42

(540)

KOMBIB

Indsigers mærke indgår fuldstændig i det ansøgte mærke. Derfor mærkelighed og desuden varesammenfald. Efter en helhedsvurdering er der forvekslelighed. Delvis ugyldighed. Klasse 16 i registreringen bortfaldet.

=

(111) VR 02.437 1979
(511) Kl. 1,6-9,12,16-17,35,41

(540)

BIB

(111) **VR 04.818 1995**
(511) **Kl. 5,9**

(540)

Lenspack

Varesammenfald, men ikke mærkelighed, da ingen fælles stavelser.

≠

(111) **VR 04.243 1985**
(511) **Kl. 5,9**

(540)

LENSAN

(111) **VR 04.899 1995**
(511) **Kl. 25**

(540)

CATALINA

Ordet CATALINA har flere betydninger. Ikke tilstrækkeligt dokumenteret, at mærket er betegnelsen for en bestemt art/type vindjakker.

(111) **VR 04.985 1995**
(511) **Kl. 9**

(540)

VIBRACALL

Alene første stavelse identisk. Da mærkernes endelser CARD og CALL har hver sin kendte betydning, er mærkerne ikke forvekslelige.

≠

(111) **VR 06.658 1993**
(511) **Kl. 9-10**

(540)

VIBROCARD

(111) **VR 05.082 1995**
(511) **Kl. 33**

(540)

VILLA VINUM

Da VILLA er betegnelsen for en vingård og VINUM er den latinske betegnelse for vin, har mærket ikke særpræg i klasse 33.

(111) **VR 05.096 1995**
(511) **Kl. 30**

(540)



Mærkedelen JOLLY optræder i det registredre mærke i sin naturlige betydning.

≠

(111) **VR 01.081 1959**
(511) **Kl. 32**

(540)

JOLLY COLA

≠

(111) **VR 04.176 1980**
(511) **Kl. 29-33**

(540)

JOLLY TONIC

≠

(111) **VR 04.180 1980**
(511) **Kl. 29-33**

(540)

JOLLY SQUASH

≠

(111) **VR 00.430 1981**
(511) **Kl. 29-33**

(540)

JOLLY ORANGE

≠

(111) **VR 00.434 1981**
(511) **Kl. 29-33**

(540)

JOLLY LEMON

(111) VR 05.232 1995

(511) Kl. 10

(540)

PRESTO

Mellemaføgelse. Mærker identiske og varer i klasse 11 anset for sammenfaldende. varefort. begrænset.

(111) VR 05.278 1995

(511) Kl. 36

(540)

COMBISIKRING

Ordet COMBISIKRING kan angive, at der er tale om forsikringer, der kan kombineres. COMBI er kendt fra KOMBINATION, og SIKRING velkendt i betydningen FORSIKRING allerede på grund af ordet SYGESIKRING, som alle kender som en forsikring.

(111) VR 05.297 1995

(511) Kl. 25

(540)

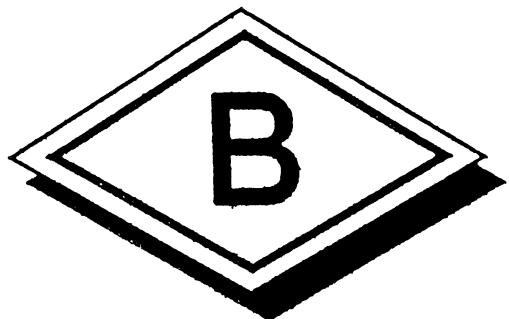

Mærkeindehavers figur, der forestiller en rombe, ikke forvekslelig med indsigermærkets figur, der også forestiller romber. Store forskelle i den faktiske udformning af romberne.

≠

(111) VR 01.915 1980

(511) Kl. 25

(540)

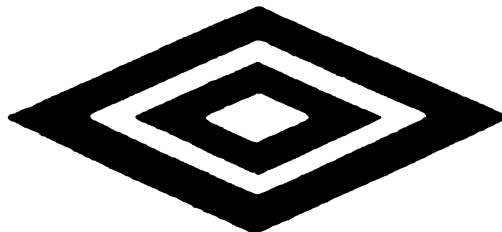

umbro

≠

(111) VR 03.395 1992

(511) Kl. 25

(540)

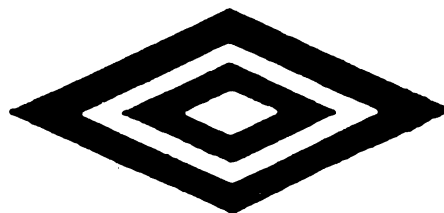

(111) VR 05.369 1995

(511) Kl. 29-33

(540)

ECU

Varesammenfald, men ikke mærkelighed. Afgørende begrebsmæssig forskel, da ECU naturligt forbindes med den europæiske valutaenhed.

≠

(111) VR 00.646 1992

(511) Kl. 29

(540)

ERU

(111) VR 05.384 1995
(511) Kl. 33

(540)

Fabergé

Det var ikke dokumenteret, at indsigers mærke er så velkendt, at beskyttelsesomfanget kan udstrækkes til andre klasser.

(111) VR 05.400 1995
(511) Kl. 9

(540)



Efter en samlet vurdering af mærkelighed og varefortegnelser fandtes mærkerne ikke forvekslelige.

≠

(111) VR 01.101 1958
(511) Kl. 9,15

(540)

BLAUPUNKT

(111) VR 05.527 1995
(511) Kl. 17,19

(540)



Mærkerne ligner hinanden, men der er ikke varesammenfald eller vareartslighed. Dokumentation for brug ikke fremsendt.

≠

(111) VR 00.934 1972
(511) Kl. 1

(540)

QUICK-FIX

(111) VR 05.566 1995
(511) Kl. 28

(540)

VICTOR

Kvasiidentiske mærker og ligeartede varer.

=

(111) VR 01.766 1982
(511) Kl. 18,25,28

(540)



(111) VR 05.581 1995
(511) Kl. 1,3-4,6-42

(540)

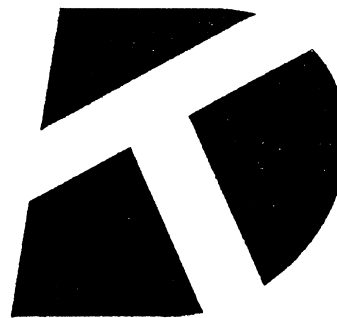

Selvom mærkernes helhedsindtryk er så godt som ens, da de er sammensat af identiske elementer, fandtes mærkerne ikke forvekslelige efter begrænsning af varefortegnelsen, da varesammenfald herefter ikke forelå.

≠

(111) VR 02.906 1987
(511) Kl. 2,5

(540)



(111) VR 05.582 1995
(511) Kl. 3

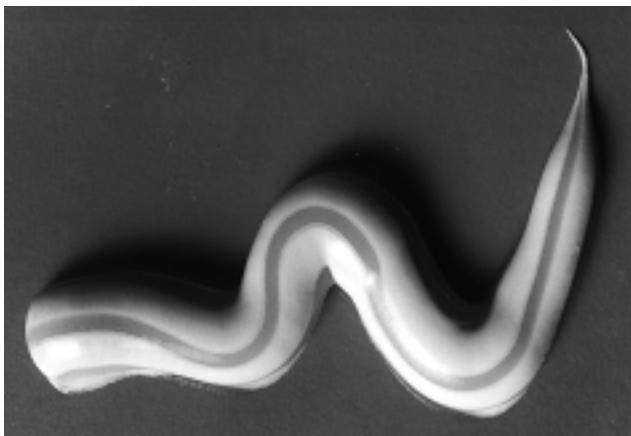

Mærkerne ligner ikke i et sådant omfang, at risiko for forveksling er til stede.

≠

(111) VR 03.190 1994
(511) Kl. 3

(540)

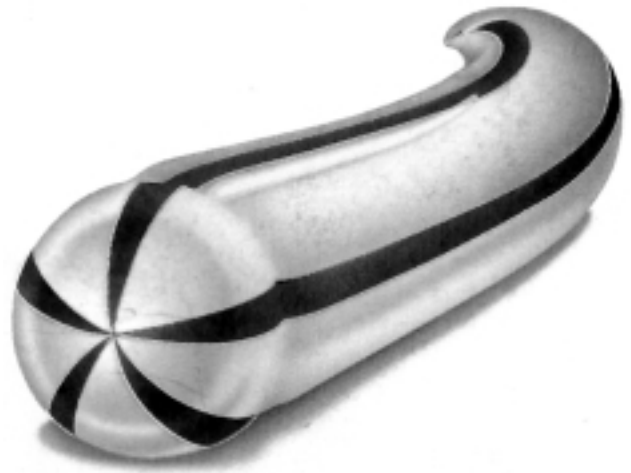

(111) VR 05.704 1995
(511) Kl. 3



Mærkets figurlige udformning fundet at have det fornødne særpræg til registrering.

≠

(111) VR 05.705 1995
(511) Kl. 3



Mærkets figurlige udformning fundet at have det fornødne særpræg til registrering.

≠

(111) VR 06.083 1995
(511) Kl. 3

(540)

DeMarco

Indsigers mærke er navnet på en kendt opdagelsesrejsende. Mærkedelen MARCO, der er fælles i de to mærker, vil i det angrebne mærke blive opfattet som et fornavn.

≠

(111) VR 03.461 1990
(511) Kl. 3,14

(540)

MARC O'POLO

(111) VR 06.114 1995
(511) Kl. 29-30

(540)

KIMS SOLSIKKE CHIPS

Ordene SOLSIKKE og Chips fundet beskrivende for varer i kl. 29 og 30. Ikke mærkelighed, da de dominerende elementer i mærkerne: ESTRELLA og KIMS, ikke ligner.

≠

(111) VR 06.184 1995
(511) Kl. 29-30

(540)



(111) VR 06.271 1995
(511) Kl. 27

(540)

ERFURT-Rauhfaser

Det er utvivlsomt, at det angrebne mærke indeholder et personnavn, som indsiger har en navneret til. Det er dog direktoratets opfattelse, at indehaveren af den angrebne registrering har hjemmel til at få navnet registreret som varemærke.

(111) VR 06.354 1995
(511) Kl. 29

(540)



Mærket har særpræg og er ikke beskrivende for varearten kaviar, hvorfor det heller ikke er vildledende overfor kaviar.

(111) VR 06.360 1995
(511) Kl. 5

(540)

CITOSIN

Varesammenfald foreligger. På trods af fælles begyndelsesbogstav og midterste stavelse ikke mærkelighed, da hverken først eller sidste stavelse af de tre er identiske.

≠

(111) VR 01.927 1971
(511) Kl. 5

(540)

CYTOSAR

(111) VR 06.436 1995
(511) Kl. 32-33

(540)

SANTA MONICA

Mærkerne identiske. Indsiger dokumenteret brug af mærket for rødvin, hvilken vare anses for ligeartet med de af ansøgningen omfattede varer.

=

SANTA MONICA

(111) VR 06.621 1995
(511) Kl. 2

(540)

BISMUDUR

Mærkerne, der begge består af tre stavelser, har alene den sidste stavelse fælles og er iøvrigt registreret for varer i forskellige klasser.

≠

(111) VR 00.577 1943
(511) Kl. 1

(540)

DESMODUR

(111) VR 06.745 1995
(511) Kl. 3,5

(540)



Mærket, der skal anvendes for bl. a. vaske- og rengøringsmidler og for bekæmpelsesmidler, findes at stride mod lov om kemiske produkter og stoffer på grund af betegnelsen ECO.

(111) VR 07.218 1995
(511) Kl. 3

(540)

AVENA KINESIA

Både AVENA og KINESIA har adskillelsesevne og varemærkekarakter for varer i klasse 3. Mærket AVENA KINESIA ligner ikke AVEDA i helheden.

≠

(111) VR 01.678 1991
(511) Kl. 3

(540)

AVEDA

(111) VR 07.254 1995
(511) Kl. 32

(540)

KARLSQUELL

Manglende mærkelighed. Ikke risiko for, at publikum antager, at der er en forbindelse til Carlsberg alene på grund af elementet Karls i Karlsquell.

≠

(111) VR 00.623 1928
(511) Kl. 1-42

(540)

CARLSBERG

≠

(111) VR 02.490 1982
(511) Kl. 32

(540)

CARLSBREW

≠

(111) VR 02.701 1982
(511) Kl. 1,5

(540)

CARL

(111) VR 07.265 1995
(511) Kl. 9,42

(540)

GODTSYN

SYN er ikke en vare i klasse 9, hvorfor GODTSYN ikke angiver varens art. GODTSYN angiver heller ikke direkte varens anvendelse, men alene "resultatet" af anvendelsen. GODTSYN er således alene suggestivt for det at "se godt".

(111) VR 07.313 1995
(511) Kl. 9,41-42

(540)



Varesammenfald. Antaget, at mærkerne ikke ligner hinanden i deres helhed og på en sådan måde, at der er risiko for forveksling.

≠

(111) VR 03.141 1973
(511) Kl. 16,41

(540)

**PRIVATE**

(111) VR 07.436 1995
(511) Kl. 9

(540)

Dandisc

Varesammenfald, men ikke mærkelighed, da mærkerne kun har forstavelsen DAN tilfælles, og denne forekommer meget hyppigt bl. a. i klasse 9.

≠

(111) VR 06.699 1989
(511) Kl. 9

(540)



≠

(111) VR 02.403 1990
(511) Kl. 9

(540)

(111) VR 07.454 1995
(511) Kl. 18,20-21,31

(540)

Catland

Der kan ikke lægges speciel vægt på indledningsstavelsen CAT bl. a. under hensyn til de omfattede varer, og endelserne adskiller sig specielt begrebsmæssigt så meget fra hinanden, at mærkerne i deres helhed ikke er forvekslelige.

≠

(111) VR 01.103 1981
(511) Kl. 31

(540)

CATSAN

(111) VR 07.496 1995
(511) Kl. 7,9,11,21,41-42

(540)

Home City

HOME er det ene ord i HOME CITY, der er det bærende element i dette mærke. Mærkerne ligner derfor hinanden.

=

(111) VR 03.698 1994
(511) Kl. 1-2,5-6,8-10,12-15,18-19, 23,26,28,32-42

(540)

home

(111) VR 07.523 1995
(511) Kl. 6,19,37

(540)



I deres helhed ligner mærkerne ikke hinanden.

≠

(111) VR 02.086 1984
(511) Kl. 6,19,37

(540)



(111) VR 07.817 1995
(511) Kl. 36

(540)

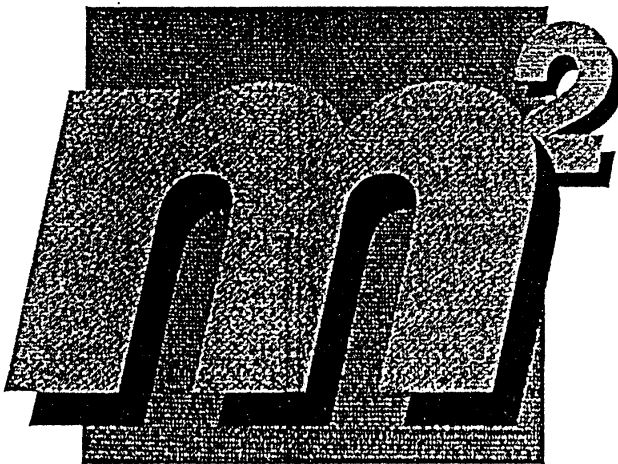

Der er ikke ved registrering af aktieselskabsnavnene M2 world, M2 scandinavia og M2 european union opnået en sådan eneret til betegnelsen M2 alene, at en registrering af det registrerede figurmærke er i strid med disse rettigheder.

(111) VR 07.894 1995
(511) Kl. 24-25,28,39

(540)

Mærkerne ligner ikke hinanden, da det ene indledes med de relativt sjældne bogstaver X og Z, og det angrebne mærke ved en bindestreg nærmest er opdelt i to ord.

≠

(111) VR 10.455 1992
(511) Kl. 25

(540)

X-CEPT

(111) VR 07.915 1995
(511) Kl. 32

(540)

LØRDAGSKYLLING

Mærkelighed, men ikke varesammenfald eller vareartslighed. Ikke fundet det dokumenteret, at indsigers mærke er så kendt, at det har opnået et beskyttelsesomfang, der kan udstrækkes til varer i andre klasser.

≠

(111) VR 04.577 1983
(511) Kl. 29

(540)

≠

(111) VR 03.524 1984
(511) Kl. 29

(540)

Danpo
LørdagsKylling

(111) VR 07.934 1995
(511) Kl. 5,29-30

(540)

Bio-Melatonin

Det ansøgte mærke besidder ikke særpræg, da det kan angive, at der er tale om et biologisk produkt eller et hormon fremstillet bioteknologisk.

(111) VR 08.118 1995
(511) Kl. 5

(540)

BIOVAX

Mærkelighed, men ikke vareartslighed mellem medicinske afføringsmidler til human brug og de veterinærmedicinske vacciner m. m., det angrebne mærke omfatter.

≠

(111) VR 01.161 1995
(511) Kl. 5

(540)

Biolax 

(111) VR 08.200 1995
(511) Kl. 25

(540)

JAYWALK

Uanset en vis lydlig lighed i første stavelse af mærkerne, og uanset at endelsen -WALK optræder i begge mærker, adskiller mærkerne sig synsmæssigt og begrebsmæssigt fra hinanden på en sådan måde, at de ikke i deres helhed er forvekslelige.

≠

(111) VR 07.819 1992
(511) Kl. 25

(540)

CAKEWALK(111) VR 08.232 1995
(511) Kl. 5

(540)

OXYDREN

Fælles forekomst af mærkebestanddelen OXY, der forekommer hyppigt i klasse 5, ikke nok til at statuere forvekslingsrisiko.

≠

(111) VR 03.895 1979
(511) Kl. 5

(540)

OXY5

≠

(111) VR 03.605 1988
(511) Kl. 5

(540)

OXY10

≠

(111) VR 04.221 1984
(511) Kl. 5

(540)

OXY CLEAN

≠

(111) VR 04.002 1985
(511) Kl. 5

(540)

OXY-TI

≠

(111) VR 03.693 1988
(511) Kl. 5

(540)

OXY-10

(111) VR 08.280 1995
(511) Kl. 42

(540)



Der var vareartslighed. Derimod var der ikke mærkelighed, da der bl. a. blev taget hensyn til, at ordelementet QUICK FOOD i mærkeindehavers mærke ikke havde særpræg.

≠

(111) VR 03.422 1984
(511) Kl. 42

(540)

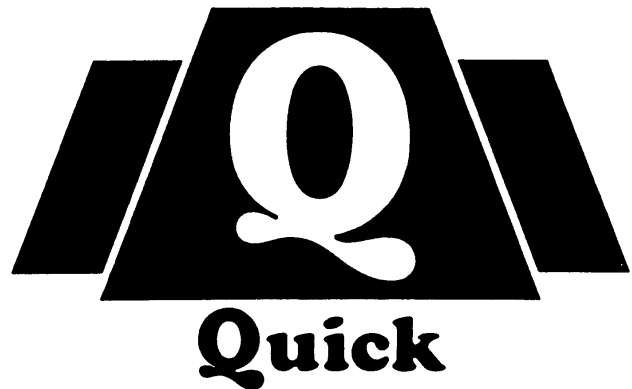

(111) VR 08.368 1995
(511) Kl. 25

(540)

SANDER OUTDOOR

Brug af mærket JIL SANDER for beklædningsgenstande ikke dokumenteret. Heller ingen lighed mellem SANDER OUTDOOR og JIL SANDER, da OUTDOOR alene er suggestivt i betydningen "friluftstøj" og JIL SANDER et fuldt personnavn.

≠

(540)

JIL SANDER

(111) VR 08.407 1995
(511) Kl. 9,11-12,25,28

(540)

KOMIX

Mærkeidentitet, men ikke varesammenfald mellem foder og foderblandinger til kvæg og de varer i klasserne 9, 11, 12, 25 og 28, som det angrebne mærke er registreret for.

≠

(540)

KOMIX

(111) VR 08.512 1995
(511) Kl. 35,42



Der foreligger ikke sammenfald af varer/tjenesteydelser for de tre registreringer. Mærkerne ligner heller ikke hinanden.

≠

(111) VR 03.534 1989
(511) Kl. 5,29-30

(540)



≠

(111) VR 08.594 1992
(511) Kl. 5,29-30

(540)



(111) VR 08.593 1995
(511) Kl. 29-30

(540)



Efter en helhedsvurdering findes mærket at kunne opfattes som indeholdende navnet Okholm.

(111) VR 08.608 1995
(511) Kl. 1,3

(540)

FOCUS

Mærkerne er næsten identiske, men der er ikke vareartslighed mellem de varer i klasse 1 og 3, det angrebne mærke omfatter, og klasse 31, som indsigermærket omfatter.

≠

(111) VR 06.430 1991
(511) Kl. 31

(540)

FOKUS

(111) VR 08.706 1995
(511) Kl. 25

(540)



ANNE SHANTEL fremtræder som et personnavn. CHANTELLE er et kunstord. SHANTEL isoleret og CHANTELLE har en vis lydlig lighed, men ikke synsmæssigt, da ordene ikke er lige lange, har forskelligt antal stavelser, og første bogstav ikke er ens.

≠

(111) VR 00.096 1962
(511) Kl. 25

(540)

CHANTELLE

(111) VR 08.790 1995
(511) Kl. 30

(540)



Hit

Mærkerne ikke fundet forvekslelige, da mærkedelene BAHLSEN TET er fremtrædende i mærket og da mærkedelen HIT afviger fra HITS. Desuden tillagt vægt, at HITS må betragtes som et forholdsvis svagt mærke.

≠

(210) VG 00.515 1961
(511) Kl. 5,29-30,32,34

(540)

HITS

(111) VR 08.799 1995
(511) Kl. 34

(540)



Varesammenfald, men ikke mærkelighed. Den figurlige udformning forskellig. Hertil placeringen af det særprægede ord Cifuentes i det angrebne mærke. Et vist eksotisk præg i begge mærker naturligt i forbindelse med tobak.

≠

(111) VR 01.993 1990
(511) Kl. 34

(540)



(111) VR 00.139 1996
(511) Kl. 11,16,20

(540)

UNILUX

UNI er svagt, og LUX ligner ikke LINE hverken lydligt, synsmæssigt eller begrebsmæssigt.

≠

(111) VR 00.035 1992
(511) Kl. 11,19,39

(540)

≠

(111) VR 03.429 1993
(511) Kl. 4,6,9-10,14,27,35-38, 40-42

(540)

≠

(111) VR 04.998 1995
(511) Kl. 4,6,9-11,14,19,27,35-42

(540)

UNILINE

(111) VR 00.379 1996
(511) Kl. 37,40

(540)



I sagen er det dokumenteret, at indsiger har anvendt SRS som forretningskendetegn siden 1990. På denne baggrund er der opnået en sådan eneret til kendetegnet SRS, at indsigelsen mod registreringen må tages til følge.

(111) VR 00.485 1996
(511) Kl. 31

(540)

JULIA

Mærkeidentitet, men ikke vareartslighed mellem færdigvarer i form af kiks, vafler og biscuits i klasse 30, som indsigermærket omfatter, og næringsmidler til dyr i klasse 31, som det angrebne mærke omfatter.

≠

(111) VR 01.029 1962
(511) Kl. 30

(540)

JULIA

(111) VR 00.656 1996
(511) Kl. 1-2

(540)

ARLAC

Mærkerne ligner, men er ikke identiske eller næsten identiske. Det er tvivlsomt, om der foreligger vareartslighed. Efter en helhedsbedømmelse er mærkerne ikke forvekslelige.

≠

(111) VR 00.305 1962
(511) Kl. 1

(540)

ARMAC

(111) VR 01.000 1996
(511) Kl. 30,32

(540)

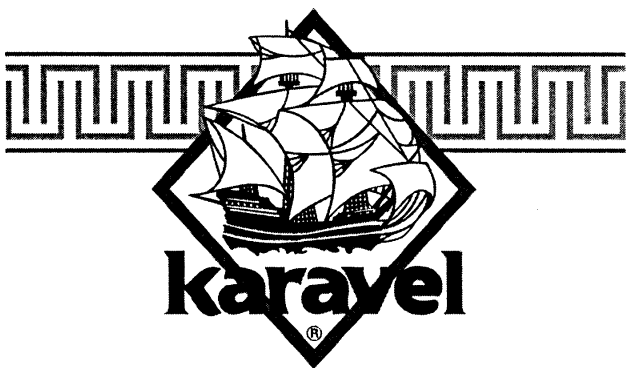

Ikke motivbeskyttelse af sejlskib. Mærkelighed foreligger ikke, da mærkerne har forskellig omkransning af skib, samt at ordet KARAVEL findes i det ene mærke.

≠

(111) VR 06.747 1992
(511) Kl. 30

(540)



(111) VR 01.255 1996
(511) Kl. 2

(540)

NEOFLON

Ikke mærkelighed, da Neo er et svagt mærkeelement, og FLON ikke ligner LAN.

≠

(111) VR 00.539 1926
(511) Kl. 1-2

(540)

NEOLAN

(111) VR 01.688 1996
(511) Kl. 9

(540)



ESSILOR
se verden bedre

Ikke mærkelighed, da figurelementerne afviger i udseende, samt at der er et ordelement i det ene mærke.

≠

(111) VR 01.969 1989
(511) Kl. 5,9

(540)

(111) VR 01.932 1996
(511) Kl. 6,20

(540)

Dan-Kort-Lås

DANKORT er velkendt, hvorfor brugen af DAN-KORT-LÅS kan bevirke en utilbørlig udnyttelse af varemærket DAN-KORT og dets særpræg.

=

(111) VR 00.289 1975
(511) Kl. 36

(540)

DANKORT

=

(111) VR 01.900 1982
(511) Kl. 36

(540)

(111) VR 02.108 1996
(511) Kl. 30

(540)

HARMONY

Mærkelighed mellem HARMONY og REHARMONY. Registreringen blev begrænset, så der ikke længere var vareartslighed. Indsigelsen derfor trukket tilbage.

=

(111) VR 04.877 1996
(511) Kl. 3,5,9,41

(540)

REHARMONY(111) VR 02.164 1996
(511) Kl. 20,28

(540)



Det forhold, at både tallet 4 og ordet KIDS indgår i begge mærker, er ikke tilstrækkeligt til, at disse kan anses for forvekslelige, når der henses til at det nu registrerede mærke også indeholder ordet FANTASY samt en anden figur.

≠

(111) VR 01.529 1995
(511) Kl. 28

(540)



(111) VR 02.181 1996
(511) Kl. 6,14,18

(540)

MONTANA SILVERSMITHS

Mærkerne fremtræder forskelligt, MONTANA i det ene refererer til en geografisk betegnelse og i det andet til et personnavn. Mærkerne ligner derfor ikke hinanden i deres helhed.

≠

(111) VR 03.766 1984
(511) Kl. 9,14,18,24

(540)

CLAUDE MONTANA

(111) VR 02.338 1996
(511) Kl. 1-4,17,35-42

(540)



Ikke mærkelighed, da mærkeelementet PETRO er svagt, og der kun er én fælles stavelse.

≠

(111) VR 01.672 1967
(511) Kl. 1,3

(540)

PETROSOL

(111) VR 02.887 1996
(511) Kl. 5

(540)

VIVAD

Varesammenfald, men ikke mærkelighed. Mærkerne består af henholdsvis 2 og 3 stavelser, hvoraf ingen er fælles. Mærkerne har endvidere forskellige begyndelsesbogstaver.

≠

(111) VR 03.361 1994
(511) Kl. 5

(540)

AVIVA

(111) VR 03.017 1996
(511) Kl. 27

(540)

original®
KASTRUP
erhvervstæppe

Der er ikke dokumenteret nogen varemærkemæssig ret til ordet KASTRUP. Mærket er ikke vildledende og ligner ikke HØJER TÆPPER.

≠

(111) VR 00.650 1996
(511) Kl. 27

(540)

HØJER TÆPPER

(111) VR 03.041 1996
(511) Kl. 5

(540)

KLARILOC

Ikke mærkelighed på grund af forskelligt begyndelsesbogstav samt forskelle i sidste stavelse. Der kunne ikke antages forbindelse til CLARI-mærkerne.

≠

(111) VR 01.743 1987
(511) Kl. 5

(540)

CLARITYNE

≠

(111) VR 03.557 1987
(511) Kl. 5

(540)

CLARADINE

≠

(111) VR 05.263 1990
(511) Kl. 5

(540)

CLARINEX

≠

(111) VR 02.320 1993
(511) Kl. 5

(540)

CLARITYN

≠

(111) VR 00.319 1994
(511) Kl. 5

(540)

CLARINASE(111) VR 03.498 1996
(511) Kl. 25

(540)

MOUNTAIN CRAFT

Ordet CRAFT må opfattes som det dominerende element i mærket MOUNTAIN CRAFT. Da dette dominerende ord er identisk med indsigers mærke, er risiko for forveksling til stede.

=

(111) VR 05.417 1990
(511) Kl. 25

(540)

CRAFT(111) VR 03.989 1996
(511) Kl. 35

(540)

PersonaleBørsen

Da PERSONALEBØRSEN er beskrivende for det, som registreringen omfatter, er der ikke opnået eneret hertil. BØRSEN kunne ikke hindre en sådan naturlig sprogbrug af ordet børs.

≠

(111) VR 00.112 1985
(511) Kl. 16,35,41-42

(540)

BØRSEN(111) VR 05.062 1996
(511) Kl. 9,25

(540)

SHOCK, der er det eneste fælles ord, er svagt, og kan derfor ikke i sig selv bevirke, at mærkerne anses for forvekslelige.

≠

(111) VR 06.887 1995
(511) Kl. 9,25

(540)



Anfægtede mærker. Indeks

Alfabetisk rækkefølge

FIGURMÆRKE	.fig (111) VR 03.933 1995
FIGURMÆRKE	.fig (111) VR 05.582 1995
FIGURMÆRKE	.fig (111) VR 05.704 1995
FIGURMÆRKE	.fig (111) VR 05.705 1995
FIGURMÆRKE	.fig (111) VR 08.512 1995
...en Verden fuld af Smag.	.fig (111) VR 04.799 1994
10i7	.fig (111) VR 02.654 1995
10i7	.fig (111) VR 02.655 1995
10i7	.fig (111) VR 02.656 1995
4C sons	.fig (111) VR 11.153 1992
5FLAVOURS JOLLY RANCHER	.fig (111) VR 05.096 1995
AND	.w (111) VR 00.880 1994
Anne Shantel	.fig (111) VR 08.706 1995
ARLAC	.w (111) VR 00.656 1996
AVENA KINESIA	.w (111) VR 07.218 1995
AVN	.fig (111) VR 03.111 1995
AXIS	.w (111) VR 05.263 1994
B	.fig (111) VR 05.297 1995
B BOY GEAR	.fig (111) VR 06.163 1994
BABY-DRY	.w (111) VR 03.894 1995
Bahlsen TET Hit	.fig (111) VR 08.790 1995
BETTERWARE	.fig (111) VR 08.421 1994
BETTERWARE	.w (111) VR 08.422 1994
BIG BOSS	.fig (111) VR 02.959 1994
BIG TAB	.w (111) VR 05.283 1994
BIO-H-TIN	.fig (111) VR 02.122 1995
Bio-Melatonin	.w (111) VR 07.934 1995
Bio-Melatonin	.w (111) VR 07.934 1995
BIOGEL INDICATOR	.w (111) VR 04.674 1994
BIOVAX	.w (111) VR 08.118 1995
BISMUDUR	.w (111) VR 06.621 1995
BLOKGEAR	.w (111) VR 04.431 1995
Blomsterskolen	.fig (111) VR 00.809 1995
Blue Point a/s FLEKSIBEL PÅ ALLE PUNKTER	fig (111) VR 05.400 1995
BODY SOURCE	.w (111) VR 04.544 1996
BRYNILD SUPER MIX	.fig (111) VR 01.107 1994
Byagers Byro A/S JOURNALISTIK & PR	.fig (111) VR 03.531 1995
C-SAT	.w (111) VR 00.813 1994
CATALINA	.w (111) VR 04.899 1995
Catland	.w (111) VR 07.454 1995
CAVI ART	.fig (111) VR 06.354 1995
Cavi-Art	.w (111) VR 03.179 1995
CENTURION	.w (111) VR 04.338 1995
CHAMPAGNE YVES SAINT LAURENT	.w (111) VR 04.640 1994
CHOKOLADETUNGER	.w (111) VR 02.841 1995
CIFUENTES RC	.fig (111) VR 08.799 1995
CITOSIN	.w (111) VR 06.360 1995
CLINAMIN	.w (111) VR 00.533 1994
COMBISIKRING	.w (111) VR 05.278 1995
DA CAPO	.w (111) VR 04.375 1995
Dan-Kort-Lås	.w (111) VR 01.932 1996
Dandisc	.w (111) VR 07.436 1995
DeMarco	.w (111) VR 06.083 1995
DenMaRks	.fig (111) VR 05.886 1994
DenMaRks	.fig (111) VR 05.886 1994
DET HURTIGE MÅLTID QUICK FOOD	.fig (111) VR 08.280 1995
DIFUCREM	.w (111) VR 00.310 1995
DTK	.fig (111) VR 05.581 1995
e essilor se verden bedre	.fig (111) VR 01.688 1996
ECOstyle	.fig (111) VR 06.745 1995
ECU	.w (111) VR 05.369 1995
ERFURT-Rauhfaser	.fig (111) VR 06.271 1995
EUROGREEN Grün-Systeme	.fig (111) VR 00.601 1995
Fabergé	.w (111) VR 05.384 1995
Fantasy 4 KIDS	.fig (111) VR 02.164 1996
FOCUS	.w (111) VR 08.608 1995
GG GLAMOUR calze e collants	.fig (111) VR 04.279 1994
GiroBank	.fig (111) VR 00.713 1995
GIROFON	.w (111) VR 00.734 1995
GODTSYN	.w (111) VR 07.265 1995
GOLD CLASSIC RADIO	.w (111) VR 01.481 1995
Golf-Sam	.fig (111) VR 02.262 1995
GRAN RESERVA TORRE ORIA VILLA IÑIGO	.fig (111) VR 00.904 1995
HAIBLO	.fig (111) VR 06.733 1994
HARMONY	.w (111) VR 02.108 1996
HIGHLIGHT REKLAMEFOTO	.fig (111) VR 01.062 1995
Home City	.w (111) VR 07.496 1995
HTH	.w (111) VR 00.823 1995
HUGO	.w (111) VR 06.163 1993
HÅNDPLUGGED	.w (111) VR 05.109 1994
IDA	.fig (111) VR 08.442 1994
Isofiber	.w (111) VR 04.065 1995
JARLSBERG	.w (111) VR 02.290 1995
JAYWALK	.w (111) VR 08.200 1995
JULIA	.w (111) VR 00.485 1996
karavel	.fig (111) VR 01.000 1996

KARLSQUELL	.w (111) VR 07.254 1995	SANTA MONICA	.w (111) VR 06.436 1995
KIMS SOLSIKKE CHIPS	.w (111) VR 06.114 1995	SCANCOOK	.w (111) VR 01.645 1995
KLARILOC	.w (111) VR 03.041 1996	SENSIUM	.w (111) VR 04.639 1995
KLIKLÅG	.w (111) VR 00.895 1995	SHOCK STOP	.fig (111) VR 05.062 1996
KOMBIB	.w (111) VR 04.793 1995	SIDE BY SIDE	.w (111) VR 04.098 1996
KOMIX	.w (111) VR 08.407 1995	SNACKERS	.w (111) VR 04.615 1994
Lenspack	.w (111) VR 04.818 1995	Split Fire	.w (111) VR 08.538 1994
LIQUID ICE	.w (111) VR 09.402 1992	SRS	.fig (111) VR 00.379 1996
Lätta - det er DIN krop	.w (111) VR 04.040 1995	Sterling Rescue	.w (111) VR 04.085 1995
LØRDAGSKYLLING	.w (111) VR 07.915 1995	SWISS GOLD	.w (111) VR 01.815 1995
m≤	.fig (111) VR 07.817 1995	TEK KNOW	.fig (111) VR 04.644 1995
MATEX	.w (111) VR 02.185 1994	TEK KNOW	.fig (111) VR 04.644 1995
MAXIMUM	.w (111) VR 07.358 1994	TESTRO	.fig (111) VR 00.854 1993
MAXIMUM	.w (111) VR 07.358 1994	TRUE VALUE	.w (111) VR 02.964 1995
MEDIANIX	.w (111) VR 04.249 1995	UNILUX	.w (111) VR 00.139 1996
MINIMICROSPHERES	.w (111) VR 00.929 1995	UNPLUGGED	.w (111) VR 08.199 1994
MONTANA SILVERSMITHS	.w (111) VR 02.181 1996	URBAN OUTFITTERS	.w (111) VR 08.720 1993
Most Wanted No. 1 hits	.fig (111) VR 07.846 1994	VERDENS HJØRNET	.fig (111) VR 03.455 1995
MOSTELL	.w (111) VR 03.996 1995	VIBRACALL	.w (111) VR 04.985 1995
MOUNTAIN CRAFT	.w (111) VR 03.498 1996	VICTOR	.w (111) VR 05.566 1995
NEOFLON	.w (111) VR 01.255 1996	VILLA VINUM	.w (111) VR 05.082 1995
O. k. Holms TOBIS	.fig (111) VR 08.593 1995	VIVAD	.w (111) VR 02.887 1996
OILTECH	.fig (111) VR 08.345 1994	WONDERFUL COPENHAGEN CUP	.fig (111) VR 04.415 1995
Olympisches Feuer	.w (111) VR 07.276 1994	XZet	.fig (111) VR 07.894 1995
ORGANISATIONSPROFIL	.w (111) VR 03.428 1995	ZAPON	.w (111) VR 08.568 1994
original KASTRUP erhvervstæppe	.fig (111) VR 03.017 1996		
OXYDREN	.w (111) VR 08.232 1995		
PALOFEN	.w (111) VR 03.076 1995		
PEPITO	.w (111) VR 07.973 1994		
PersonaleBørsen	.fig (111) VR 03.989 1996		
PETROL	.fig (111) VR 02.338 1996		
PICK & MIX	.w (111) VR 03.852 1993		
PLANAR	.w (111) VR 01.943 1995		
PLAYMAKERS	.w (111) VR 02.254 1995		
Portspecialisten Johnny Kristensen	.fig (111) VR 07.523 1995		
PRESTO	.fig (111) VR 05.232 1995		
PREVEON	.w (111) VR 05.428 1994		
PRISUNIQ	.w (111) VR 08.845 1994		
PRIVATE CORNER VIDEO ENTERTAINMENT	.fig (111) VR 07.313 1995		
Q70	.fig (111) VR 08.797 1994		
quick-mix	.fig (111) VR 05.527 1995		
R action REPLAY sport	.fig (111) VR 04.658 1995		
Red Lobster	.fig (111) VR 03.424 1995		
REVENA	.w (111) VR 04.992 1994		
REX ROYAL	.w (111) VR 04.609 1995		
SANDER OUTDOOR	.w (111) VR 08.368 1995		

Anfægtede mærker. Indeks**Indsigelsesbegrundelse****SÆRPRÆG**

FIGURMÆRKE	.fig (111) VR 05.704 1995
FIGURMÆRKE	.fig (111) VR 05.705 1995
BABY-DRY	.w (111) VR 03.894 1995
Bio-Melatonin	.w (111) VR 07.934 1995
CATALINA	.w (111) VR 04.899 1995
CAVI ART	.fig (111) VR 06.354 1995
Cavi-Art	.w (111) VR 03.179 1995
CHOKOLADETUNGER	.w (111) VR 02.841 1995
COMBISIKRING	.w (111) VR 05.278 1995
GiroBank	.fig (111) VR 00.713 1995
GIROFON	.w (111) VR 00.734 1995
GODTSYN	.w (111) VR 07.265 1995
KLIKLÅG	.w (111) VR 00.895 1995
MAXIMUM	.w (111) VR 07.358 1994
MINIMICROSPHERES	.w (111) VR 00.929 1995
ORGANISATIONSPROFIL	.w (111) VR 03.428 1995
PICK & MIX	.w (111) VR 03.852 1993
VILLA VINUM	.w (111) VR 05.082 1995

I STRID MED LOV, OFFENTLIG ORDEN

ECOstyle	.fig (111) VR 06.745 1995
SIDE BY SIDE	.w (111) VR 04.098 1996

EGNET TIL AT VILDLEDE

CAVI ART	.fig (111) VR 06.354 1995
CHAMPAGNE YVES SAINT LAURENT	.w (111) VR 04.640 1994
GiroBank	.fig (111) VR 00.713 1995
original KASTRUP erhvervstæppe	.fig (111) VR 03.017 1996
PICK & MIX	.w (111) VR 03.852 1993
ZAPON	.w (111) VR 08.568 1994

STATSKENDETEGN M. V.

AND	.w (111) VR 00.880 1994
-----	-------------------------

NAVN, PERSON, VIRKSOMHED, FAST EJENDOM. PORTRÆT

4C sons	.fig (111) VR 11.153 1992
ERFURT-Rauhfaser	.fig (111) VR 06.271 1995
HAIBLO	.fig (111) VR 06.733 1994
HIGHLIGHT REKLAMEFOTO	.fig (111) VR 01.062 1995
m ²	.fig (111) VR 07.817 1995

O. k. Holms TOBIS	.fig (111) VR 08.593 1995
OILTECH	.fig (111) VR 08.345 1994
PLAYMAKERS	.w (111) VR 02.254 1995
PRISUNIQ	.w (111) VR 08.845 1994
SRS	.fig (111) VR 00.379 1996
TEK KNOW	.fig (111) VR 04.644 1995
VERDENS HJØRNET	.fig (111) VR 03.455 1995

OPHAVSRET, TITEL M. V.

10i7	.fig (111) VR 02.655 1995
10i7	.fig (111) VR 02.654 1995
10i7	.fig (111) VR 02.656 1995
HÅNDPLUGGED	.w (111) VR 05.109 1994
URBAN OUTFITTERS	.w (111) VR 08.720 1993

FORVEKSLELIGHED

FIGURMÆRKE	.fig (111) VR 08.512 1995
FIGURMÆRKE	.fig (111) VR 05.582 1995
FIGURMÆRKE	.fig (111) VR 03.933 1995
4C sons	.fig (111) VR 11.153 1992
5FLAVOURS JOLLY RANCHER	.fig (111) VR 05.096 1995
Anne Shantel	.fig (111) VR 08.706 1995
ARLAC	.w (111) VR 00.656 1996
AVENA KINESIA	.w (111) VR 07.218 1995
AVN	.fig (111) VR 03.111 1995
AXIS	.w (111) VR 05.263 1994
B	.fig (111) VR 05.297 1995
B BOY GEAR	.fig (111) VR 06.163 1994
Bahlsen TET Hit	.fig (111) VR 08.790 1995
BETTERWARE	.fig (111) VR 08.421 1994
BETTERWARE	.w (111) VR 08.422 1994
BIG TAB	.w (111) VR 05.283 1994
BIOGEL INDICATOR	.w (111) VR 04.674 1994
BIO-H-TIN	.fig (111) VR 02.122 1995
BIOVAX	.w (111) VR 08.118 1995
BISMUDUR	.w (111) VR 06.621 1995
Blomsterskolen	.fig (111) VR 00.809 1995
Blue Point a/s FLEKSIBEL PÅ ALLE PUNKTER	fig(111) VR 05.400 1995
BODY SOURCE	.w (111) VR 04.544 1996
BRYNILD SUPER MIX	.fig (111) VR 01.107 1994
Byagers Byro A/S JOURNALISTIK & PR	.fig (111) VR 03.531 1995
C-SAT	.w (111) VR 00.813 1994
Catland	.w (111) VR 07.454 1995
CENTURION	.w (111) VR 04.338 1995
CIFUENTES RC	.fig (111) VR 08.799 1995
CITOSIN	.w (111) VR 06.360 1995
CLINAMIN	.w (111) VR 00.533 1994

DA CAPOw (111) VR 04.375 1995
Dan-Kort-Låsw (111) VR 01.932 1996
Dandiscw (111) VR 07.436 1995
DeMarcow (111) VR 06.083 1995
DET HURTIGE MÅLTID QUICK FOODfig (111) VR 08.280 1995
DIFUCREMw (111) VR 00.310 1995
DTKfig (111) VR 05.581 1995
e essilor se verden bedrefig (111) VR 01.688 1996
ECUw (111) VR 05.369 1995
EUROGREEN Grün-Systemefig (111) VR 00.601 1995
Fabergéw (111) VR 05.384 1995
Fantasy 4 KIDSfig (111) VR 02.164 1996
FOCUSw (111) VR 08.608 1995
GG GLAMOUR calze e collantsfig (111) VR 04.279 1994
GOLD CLASSIC RADIOw (111) VR 01.481 1995
GRAN RESERVA TORRE ORIA VILLA IÑIGO .fig (111) VR 00.904 1995
HAIBLOfig (111) VR 06.733 1994
HARMONYw (111) VR 02.108 1996
Home Cityw (111) VR 07.496 1995
HTHw (111) VR 00.823 1995
HUGOw (111) VR 06.163 1993
IDAfig (111) VR 08.442 1994
JARLSBERGw (111) VR 02.290 1995
JAYWALKw (111) VR 08.200 1995
JULIAw (111) VR 00.485 1996
karavelfig (111) VR 01.000 1996
KARLSQUELLw (111) VR 07.254 1995
KIMS SOLSIKKE CHIPSw (111) VR 06.114 1995
KLARILOCw (111) VR 03.041 1996
KOMBIBw (111) VR 04.793 1995
Lenspackw (111) VR 04.818 1995
LIQUID ICEw (111) VR 09.402 1992
Lätta - det er DIN kropw (111) VR 04.040 1995
LØRDAGSKYLLINGw (111) VR 07.915 1995
MATEXw (111) VR 02.185 1994
MAXIMUMw (111) VR 07.358 1994
MEDIANIXw (111) VR 04.249 1995
MONTANA SILVERSMITHSw (111) VR 02.181 1996
MOSTELLw (111) VR 03.996 1995
MOUNTAIN CRAFTw (111) VR 03.498 1996
NEOFLONw (111) VR 01.255 1996
Olympisches Feuerw (111) VR 07.276 1994
original KASTRUP erhvervstæppefig (111) VR 03.017 1996
OXYDRENw (111) VR 08.232 1995
PALOFENw (111) VR 03.076 1995
PEPITOw (111) VR 07.973 1994

PersonaleBørsenfig (111) VR 03.989 1996
PETROLfig (111) VR 02.338 1996
PLANARw (111) VR 01.943 1995
Portspecialisten Johnni Kristensenfig (111) VR 07.523 1995
PRESTOfig (111) VR 05.232 1995
PREVEONw (111) VR 05.428 1994
PRIVATE CORNER VIDEO ENTERTAINMENT .fig (111) VR 07.313 1995
Q70fig (111) VR 08.797 1994
quick-mixfig (111) VR 05.527 1995
R action REPLAY sportfig (111) VR 04.658 1995
REVENAw (111) VR 04.992 1994
REX ROYALw (111) VR 04.609 1995
SCANCOOKw (111) VR 01.645 1995
SENSIUMw (111) VR 04.639 1995
SHOCK STOPfig (111) VR 05.062 1996
SNACKERSw (111) VR 04.615 1994
Sterling Rescuew (111) VR 04.085 1995
SWISS GOLDw (111) VR 01.815 1995
TEK KNOWfig (111) VR 04.644 1995
TESTROfig (111) VR 00.854 1993
UNILUXw (111) VR 00.139 1996
VIBRACALLw (111) VR 04.985 1995
VICTORw (111) VR 05.566 1995
VIVADw (111) VR 02.887 1996
XZetfig (111) VR 07.894 1995

FORVEKSLELIGHED, VITTERLIG KENDTE MÆRKER

FIGURMÆRKEfig (111) VR 03.933 1995
GG GLAMOUR calze e collantsfig (111) VR 04.279 1994
Isofiberw (111) VR 04.065 1995
PRISUNIQw (111) VR 08.845 1994
REVENAw (111) VR 04.992 1994
TRUE VALUEw (111) VR 02.964 1995
URBAN OUTFITTERSw (111) VR 08.720 1993

FORVEKSLELIGHED, VELKENDTE DANSKE MÆRKER

BIG BOSSfig (111) VR 02.959 1994
CENTURIONw (111) VR 04.338 1995
Dan-Kort-Låsw (111) VR 01.932 1996
Fabergéw (111) VR 05.384 1995
GG GLAMOUR calze e collantsfig (111) VR 04.279 1994
HAIBLOfig (111) VR 06.733 1994
HUGOw (111) VR 06.163 1993
LØRDAGSKYLLINGw (111) VR 07.915 1995
REVENAw (111) VR 04.992 1994
SNACKERSw (111) VR 04.615 1994
Sterling Rescuew (111) VR 04.085 1995

FORVEKSLELIGHED, IBRUGTAGNE MÆRKER

10i7fig (111) VR 02.655 1995
10i7fig (111) VR 02.654 1995
10i7fig (111) VR 02.656 1995
Bio-Melatoninw (111) VR 07.934 1995
BLOKGEARw (111) VR 04.431 1995
Blomsterskolenfig (111) VR 00.809 1995
DenMaRksfig (111) VR 05.886 1994
Golf-Samfig (111) VR 02.262 1995
IDAfig (111) VR 08.442 1994
KOMIXw (111) VR 08.407 1995
LIQUID ICEw (111) VR 09.402 1992
Most Wanted No. 1 hitsfig (111) VR 07.846 1994
MOSTELLw (111) VR 03.996 1995
OILTECHfig (111) VR 08.345 1994
PLAYMAKERSw (111) VR 02.254 1995
PRISUNIQw (111) VR 08.845 1994
Q70fig (111) VR 08.797 1994
REX ROYALw (111) VR 04.609 1995
SANDER OUTDOORw (111) VR 08.368 1995
SANTA MONICAw (111) VR 06.436 1995
Split Firew (111) VR 08.538 1994
SRSfig (111) VR 00.379 1996
TRUE VALUEw (111) VR 02.964 1995
UNPLUGGEDw (111) VR 08.199 1994
URBAN OUTFITTERSw (111) VR 08.720 1993
WONDERFUL COPENHAGEN CUPfig (111) VR 04.415 1995

DISCLAIMERE

DenMaRksfig (111) VR 05.886 1994
GiroBankfig (111) VR 00.713 1995
WONDERFUL COPENHAGEN CUPfig (111) VR 04.415 1995

OPFORDRING TIL SAGSANLÆG

TEK KNOWfig (111) VR 04.644 1995
----------	-------------------------------

Brug af det identiske mærke i udlandet

Red Lobsterfig (111) VR 03.424 1995
-------------	-------------------------------

Brug af sloganet "En verden af velsmag.

...en Verden fuld af Smag.fig (111) VR 04.799 1994
----------------------------	-------------------------------

Klassefortegnelse

International klassifikation af varer og tjenesteydelser
(Nice Arrangement) 6. udgave 1991

Varer:

Klasse 1. Kemiske produkter til industrielle, videnskabelige og fotografiske formål samt til anvendelse i landbrugs-, havebrugs- og skovbrugsøjemed, kunstig harpiks i rå tilstand, plastic i rå tilstand, gødningsmidler, ildslukningsmidler, præparater til hærkning og lodning, kemiske konserveringsmidler til levnedsmidler, garvestoffer, bindemidler til industrielle formål.

Klasse 2. Maling, fernis lak, rustbeskyttelsesmidler og træimpregneringsmidler, farvestoffer, bejdsemidler, naturlig harpiks i rå tilstand, bladmetaller og metalpulver til brug for malere, dekoratører, bogtrykkere og kunstnere.

Klasse 3. Blegemidler og andre midler til vask og rensning af tøj, præparater til rengøring, polering og fjernelse af pletter samt slibemidler, sæbe, parfumerivarer, æteriske olier, kosmetiske præparater, hårvand, tandplejemidler.

Klasse 4. Olier, fedtstoffer til industrielle formål, smøremidler, midler til absorbering, fugtning og binding af støv, brændstoffer (herunder motordrivmidler) og belysningsstoffer, lys og væger.

Klasse 5. Farmaceutiske og veterinærmedicinske præparater samt præparater til sundhedspleje, diætetiske præparater til medicinsk brug, næringsmidler til spædbørn, plastre og forbindingsstoffer, materiale til tandplombering og til tandaftryk, desinfektionsmidler, præparater til udryddelse af skadedyr, svampe- og ukrudsdræbende midler.

Klasse 6. Uædle metaller og legeringer heraf, byggematerialer af metal, transportable bygninger af metal, materialer af metal til jernbaneanlæg, metalkabler og tråd (dog ikke til elektriske formål), kleinsmedearbejder, isenkramvarer af metal, metalrør, pengeskabe, andre varer af metal (ikke indeholdt i andre klasser), malm.

Klasse 7. Maskiner og værktøjsmaskiner, motorer (ikke til befordringsmidler til brug på land), koblinger og transmissionsdele (ikke til befordringsmidler til brug på land), landbrugsredskaber (ikke hånddrevne), rugemaskiner.

Klasse 8. Håndværktøj og instrumenter (hånddrevne), knivmedevarer, gafler og skere, hug- og stikvåben, barbermaskiner.

Klasse 9. Videnskabelige, nautiske, geodætiske, elektriske, fotografiske, kinematografiske og optiske apparater og instrumenter samt apparater og instrumenter til vejning, måling, signalering, kontrol, livredning og undervisning, apparater til optagelse, transmission og gengivelse af lyd eller billede, magnetiske databærere, lydplader, møntautomater og -apparater, kasseapparater, regnemaskiner og databehandlingsudstyr, ildslukningsapparater.

Klasse 10. Kirurgiske, medicinske, odontologiske og veterinære apparater og instrumenter samt kunstige lemmer, øjne og tænder, ortopædiske artikler suturmateriale.

Klasse 11. Apparater til belysning, opvarmning, dampdannelse, kogning, køling, tørring,

ventilation og vandledning samt sanitetsinstallationer.

Klasse 12. Køretøjer, befordringsmidler til brug på land, i luften eller i vandet.

Klasse 13. Skydevåben, ammunition og projektiler, sprængstoffer, fyrværkerigenstande.

Klasse 14. Ædle metaller og legeringer heraf samt varer af ædle metaller eller varer overtrukket hermed og ikke indeholdt i andre klasser, juvelerarbejder, smykker, ædelstene, ure og kronometriske instrumenter.

Klasse 15. Musikinstrumenter.

Klasse 16. Papir, pap, varer heraf og ikke indeholdt i andre klasser, tryksager, bogbinderartikler, fotografier, papirhandlervarer, klæbemidler til papirvarer og til husholdningsbrug, artikler til brug for kunstnere, pensler, skrivemaskiner og kontorartikler (dog ikke møbler), instruktions- og undervisningsmateriale (dog ikke apparater), plasticmateriale til emballeringsbrug (ikke indeholdt i andre klasser), spillekort, tryktyper, klichéer.

Klasse 17. Kautsjuk, guttaperka, gummi, asbest, glimmer samt varer fremstillet af disse materialer og ikke indeholdt i andre klasser, plastic i halvforarbejdet tilstand, tætnings-, paknings- og isoleringsmateriale, slanger dog ikke af metal.

Klasse 18. Læder og læderimitationer samt varer fremstillet af disse materialer og ikke indeholdt i andre klasser, skind og huder, kufferter og rejsetasker, paraplyer, parasoller og spadserestokke, piske og sadelmagervarer.

Klasse 19. Byggematerialer (ikke af metal), stive rør til bygningsbrug (ikke af metal), asfalt, beg, tjære og bitumen, transportable bygning-er (ikke af metal), monumenter (ikke af metal).

Klasse 20. Møbler, spejle, billedrammer, varer (ikke indeholdt i andre klasser), af træ, kork rør, spanskrør, kurvefletning, horn, ben, elfenben, fiskeben, skildpadde, rav, perlemor, og merskum, samt af erstatningsstoffer for disse materialer eller af plastic.

Klasse 21. Husholdnings- og køkkenredskaber samt beholdere (dog ikke af ædle metaller eller overtrukket hermed), kamme og svampe, børster, børstenbindermateriale, redskaber til rengøringsformål, ståluld, glas i rå eller halvforarbejdet tilstand (med undtagelse af glas til bygningsbrug), glasvarer, porcelæn og keramik (ikke indeholdt i andre klasser).

Klasse 22. Tovværk, reb, liner, snore, net, telte, markiser, presenninger, sejl, sække (ikke indeholdt i andre klasser), polstringsmateriale (dog ikke af kautsjuk eller af plastic), ubearbejdet fibermateriale til tekstilfabrikation.

Klasse 23. Garn og tråd til tekstilfabrikation.

Klasse 24. Vævede stoffer og tekstilvarer (ikke indeholdt i andre klasser), senge- og bordtæpper.

Klasse 25. Beklædningsgenstande, fodtøj og hovedbeklædning.

Klasse 26. Kniplinger og broderier, bånd og possementmagervarer, knapper, hægter og maller, knappenåle og synåle, kunstige blomster.

Klasse 27. Tæpper, måtter, linoleum og andet belægningsmateriale til eksisterende gulve, vægbeklædningsmateriale, som ikke er tekstilvarer.

Klasse 28. Spil og legetøj, gymnastik- og sportsartikler (ikke indeholdt i andre klasser), julepynt.

Klasse 29. Kød, fisk, fjerkræ og vildt, kødeks-trater, konserverede tørrede og kogte frugter og grøntsager, geléer, syltetøj, frugtsauce, æg, mælk og mejeriprodukter, spiselige olier og spisefedt.

Klasse 30. Kaffe, the, kakao, sukker, ris, tapioka, sago, kaffeerstatning, mel, og næringsmidler af korn, brød, konditori- og konfekturvarer, spiseis, honning, sirup, gær, bagepulver, salt, sennep, eddike, herunder vineddike, saucer (kryddere), krydderier, råis.

Klasse 31. Landbrugs- skovbrugs- og havebrugsprodukter samt korn, (ikke indeholdt i andre klasser), levende dyr, friske frugter og grøntsager, frø og såsæd, naturlige planter og blomster, næringsmidler til dyr, malt.

Klasse 32. Øl, mineralvand og kulsyreholdige vand og andre ikke alkoholholdige drikke, frugtdrikke og frugtsaft, saft og andre præparater til fremstilling af drikke.

Klasse 33. Alkoholholdige drikke (dog ikke øl).

Klasse 34. Tobak, artikler for rygere, tændstikker.

Tjenesteydelser

Klasse 35. Annonce- og reklamevirksomhed, bistand ved forretningsledelse og forretningsadministration, bistand ved varetagelse af kontoropgaver.

Klasse 36. Forsikringsvirksomhed, finansiel virksomhed, valutarisk virksomhed, ejendoms-mæglervirksomhed.

Klasse 37. Byggevirksomhed, reparationsvirksomhed, installationsvirksomhed.

Klasse 38. Telekommunikationsvirksomhed.

Klasse 39. Transportvirksomhed, pakning og opbevaring af varer, arrangering af rejser.

Klasse 40. Forarbejdning og behandling af materialer og genstande.

Klasse 41. Uddannelses- og undervisningsvirksomhed, underholdningsvirksomhed, sportsarrangementer og kulturelle arrangementer.

Klasse 42. Restaurationsvirksomhed og udbringning af mad og drikke, værelsesudlejning, lægevirksomhed, sundheds- og skønhedspleje, bistand ved landbrugsvirksomhed, veterinærvirksomhed, juridisk bistand, videnskabelige og industriel forskning, programmering af computere, tjenesteydelser, der ikke

Patentdirektoratet

Helgeshøj Allé 81
2630 Tåstrup
Telefon 43 50 80 00
Telefax 43 50 80 01
Telex 16046 DPO DK
Postgiro 4 02 05 53



INID-koder

Internationally agreed Numbers for the Identification of Data (INID)

- (111) Registration number
- (141) Date of termination of the registration of the mark
- (151) Registration date
- (180) Date of expected expiration of the registration/renewal
- (210) Application number
- (220) Application filing date
- (230) Exhibition filing data
- (300) Data relating to priority under the Paris Convention
- (390) Data relating to the registration in the country of origin
- (442) Date of publication of the application
- (450) Date of publication of the registration
- (500) Various information
- (510) List of goods and/or services
- (511) Class or classes (Nice Classification)
- (540) Reproduction of the mark
- (551) Indication to the effect that the mark is a collective mark, a certification mark or a guarantee mark
- (591) Information concerning colors claimed
- (641) Number(s) and date(s) of other legally related applications
- (646) Number(s) and date(s) of other legally related registrations
- (730) Name and address of the applicant/holder of the registration
- (740)/(750) Name and address of the representative/Corresponding address
- (791)/(793) Data concerning license

Domestic Codes for the Identification of Data

- (DA) Date of amendment
- (DE) Date on which historical data cease to have effect
- (DC) Date of shelving/withdrawal
- (DP) Data concerning pawning

Where there is only an indication of the class number (511), the application or registration covers all goods or services within the class in question.

Where the class number in the case of code (511)/(510) is followed by a ":" the application or registration covers only the goods or services specifically mentioned.

Where (540) the "Reproduction of the mark" is followed by "<w>", the application or registration concerns a word mark.

Where (540) the "Reproduction of the mark" is followed by "<fig>", the trade mark involves non-standard letters and/or figurative elements.

Internationalt vedtagne Numre til Identifikation af Data (INID)

- Registreringsnummer
- Dato for udslettelse af registreringen
- Registreringsdato
- Dato for registrerings-/fornyelsesperiodens udløb
- Ansøgningsnummer
- Ansøgningsdato
- Udstillingsprioritetsoplysninger
- Prioritetsoplysninger
- Hjemlandsregistrering
- Bekendtgørelsesdato
- Offentliggørelsesdato
- Bemærkninger
- Liste over varer/tjenesteydelser
- Vare eller tjenesteydelsesklasser
- Varemærket
- Fællesmærkeoplysninger
- Farvetekst
- Data vedrørende delte/udskilte ansøgninger
- Data vedrørende delte/udskilte registreringer
- Indehaveroplysninger
- Fuldmægtigoplysninger/korrespondanceadresse
- Licensoplysninger

Interne koder til identifikation af data

- Ændringsdato
- Ophørsdato for historiske oplysninger
- Henlæggelses/tilbagetagelsesdato
- Pantsætningsoplysninger

Hvor der alene er angivet klassenummer (511), omfatter ansøgningen eller registreringen alle varer eller tjenesteydelser i den pågældende klasse.

Hvor klassenummeret efter kode (511)/(510) efterfølges af et ":", omfatter ansøgningen eller registreringen kun de særligt nævnte varer eller tjenesteydelser.

Hvor (540) "Varemærket" efterfølges af "<w>", angår ansøgningen eller registreringen et ordmærke.

Hvor (540) "Varemærket" efterfølges af "<fig>", er der i varemærket figurelementer og/eller bogstaver med særlig skrifttype.

